

Notice de pose

Pergola Bioclimatique H1 Manuelle



3 personnes
1 journée

PREPARATION DE LA POSE

Outils nécessaires pour la pose hors plots béton et calage.



IMPÉRATIFS



ATTENTION, Lire complètement les indications ci-dessous avant de commencer à poser votre pergola. Votre sécurité en dépend.



AVANT DE DEBUTER LA POSE, vérifier le contenu des colis reçus si un élément vous interpelle ou serait manquant pendant cette vérification, contacter notre service technique au plus vite (ne pas monter la structure si des éléments sont défectueux.)

Vérifier la planéité de votre mur. Dans le cas d'un mur creux ou bombé, effectuer un calage solide du coffre mural afin d'obtenir un alignement correct.

En l'absence de dalle béton au sol, réaliser des plots béton au niveau de chaque pied, afin de pouvoir fixer les supports.

Dimension et composition des plots béton :
- 63cm x 63cm x 63cm (500Kg) + FERRAILLAGE.



Attention, prendre en compte la pente de votre terrasse pour la pose de la pergola bioclimatique Architect. Réaliser un calage des platines de fixation au sol ou modifier votre hauteur de pose afin de mettre la structure de niveau à 0°.



Pose du Brise soleil

Pergola à lames type HORIZON.

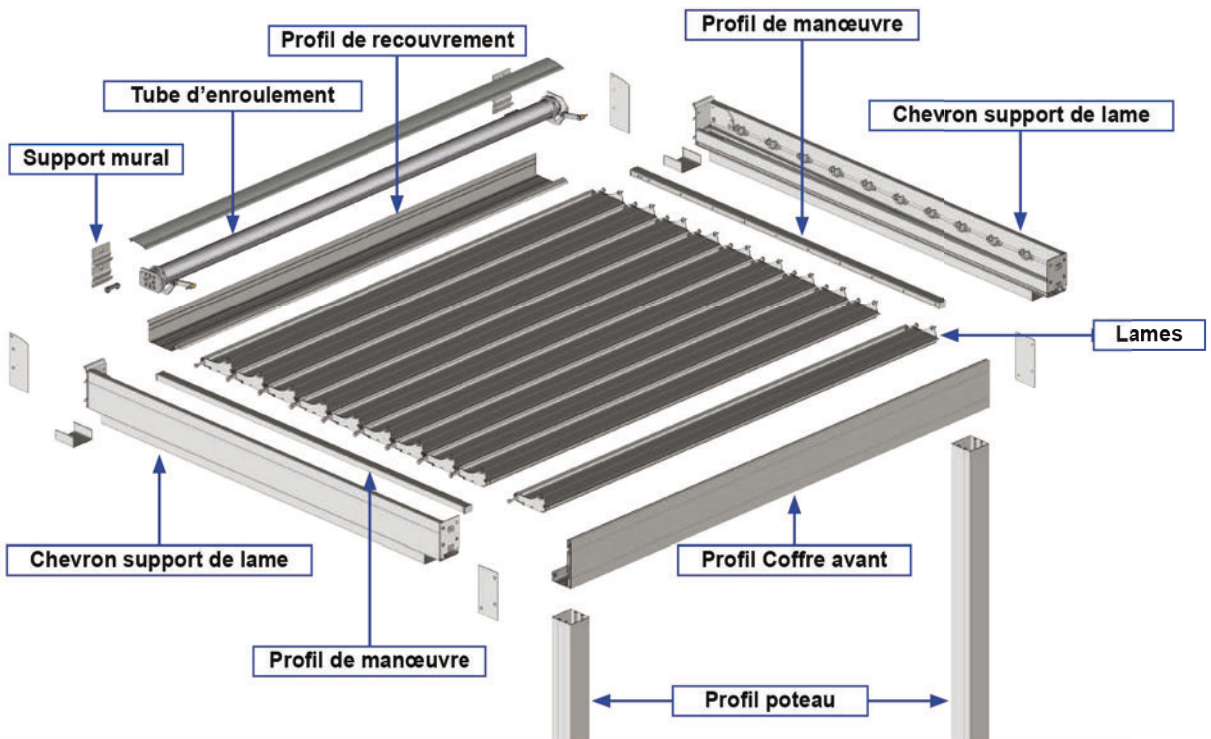

Mise en situation.

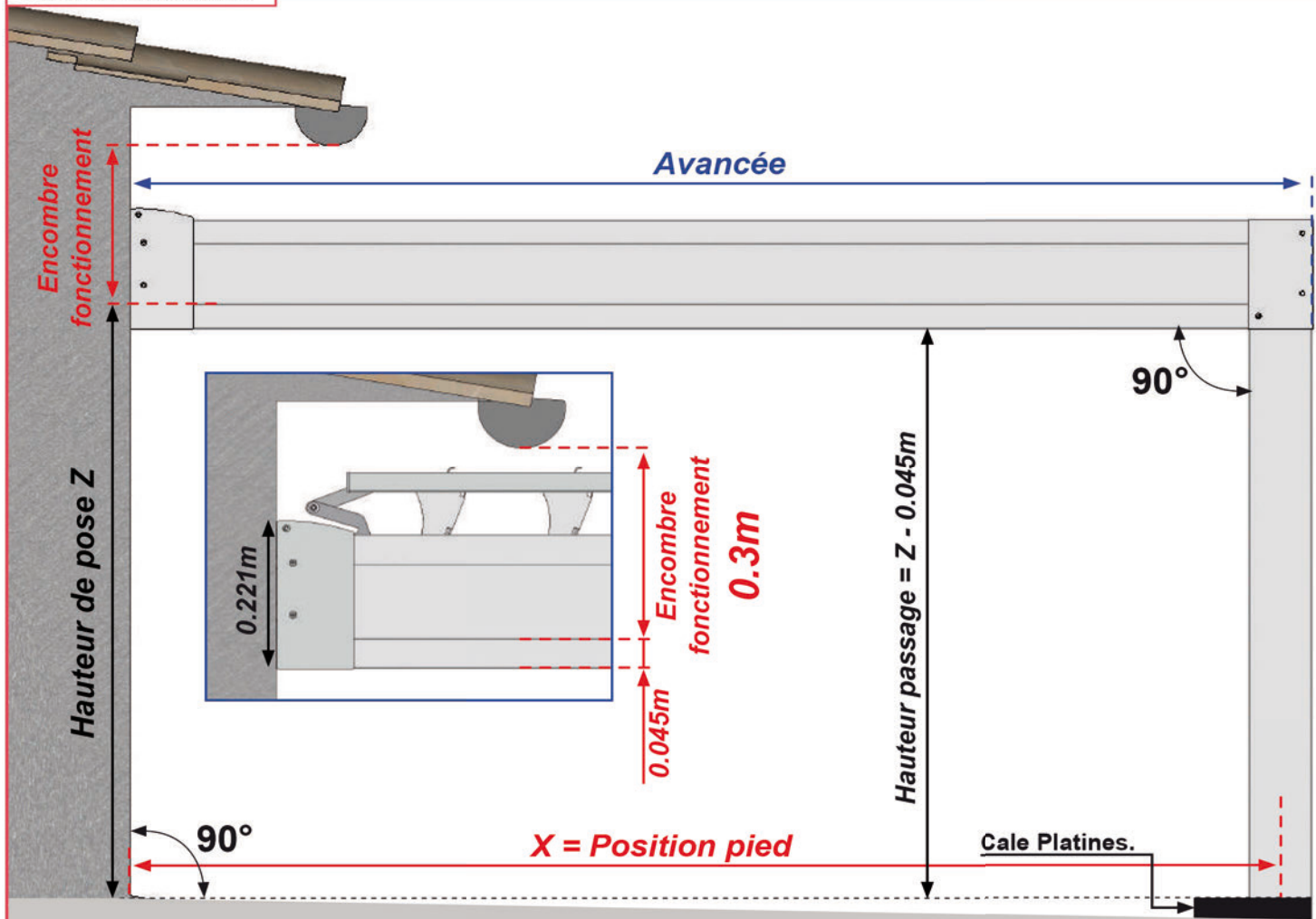

Lames	Avancée	X	Lames	Avancée	X	Lames	Avancée	X
3	0.766	0.713	12	2.341	2.288	21	3.916	3.863
4	0.941	0.888	13	2.516	2.463	22	4.091	4.038
5	1.116	1.063	14	2.691	2.638	23	4.266	4.212
6	1.291	1.238	15	2.866	2.813	24	4.441	4.387
7	1.466	1.413	16	3.041	2.988	25	4.616	4.562
8	1.641	1.588	17	3.216	3.163	26	4.791	4.737
9	1.816	1.763	18	3.391	3.338	27	4.966	4.912
10	1.991	1.938	19	3.566	3.513			
11	2.166	2.113	20	3.741	3.688			

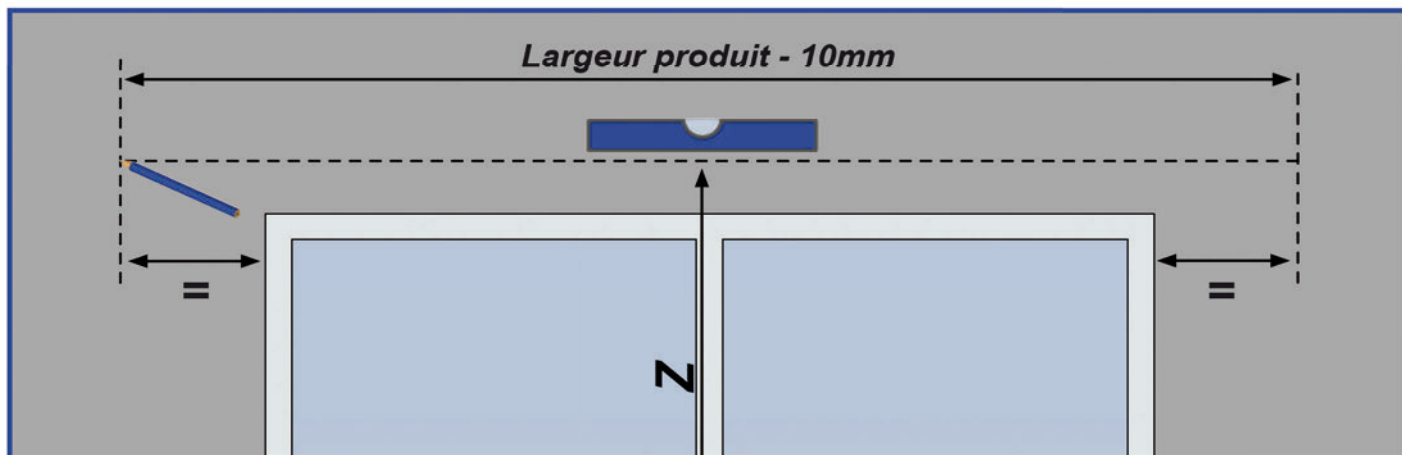

1 Pose des supports muraux.

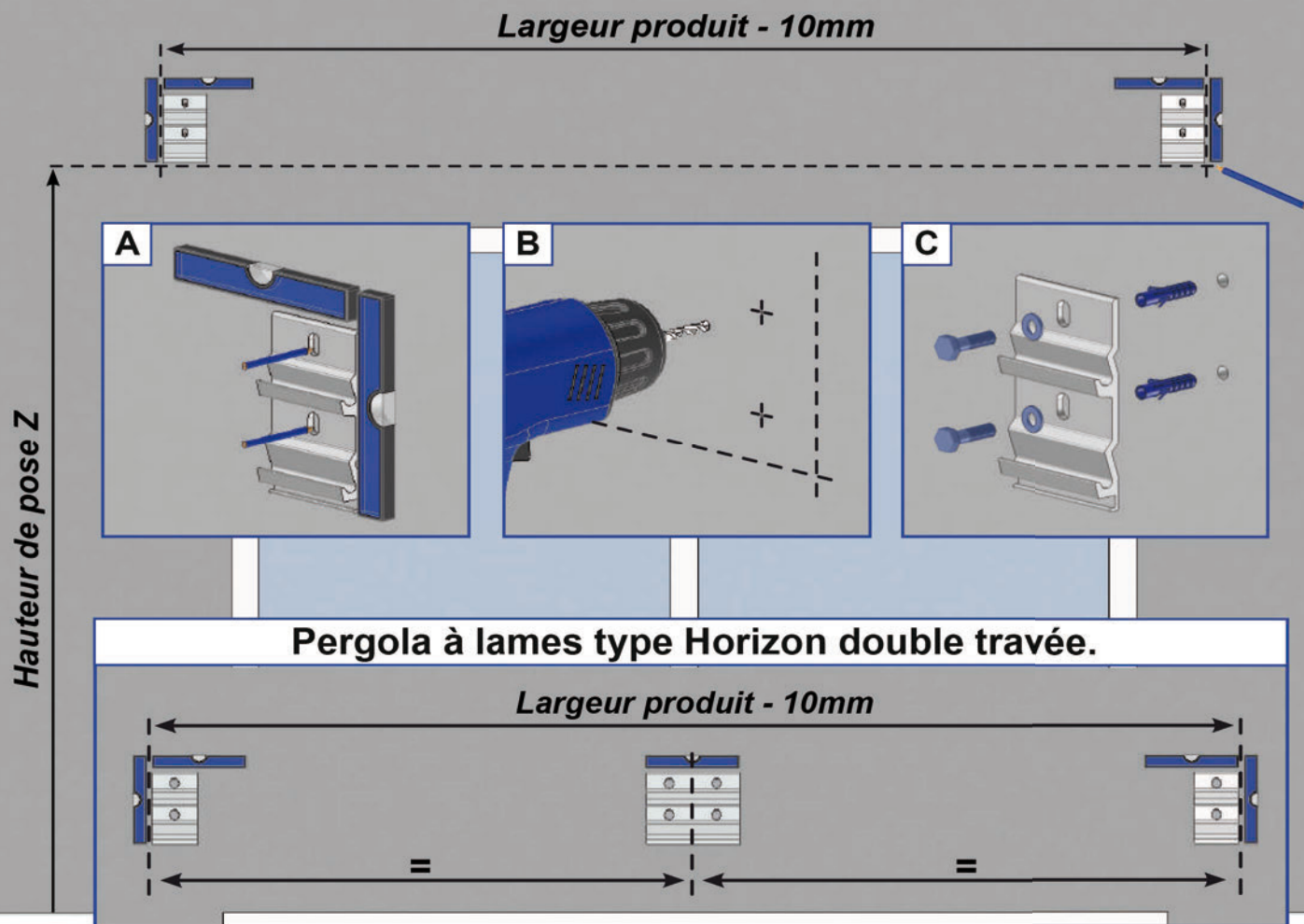

Adapter la fixation à la nature du mur. Fixation avec des vis Ø10mm. Kit de vis et rondelle non fournis. Dans le cas d'installation à l'aide d'un kit de scellement chimique, se référer aux instructions d'utilisation du produit utilisé.

2 Préparation des poteaux.

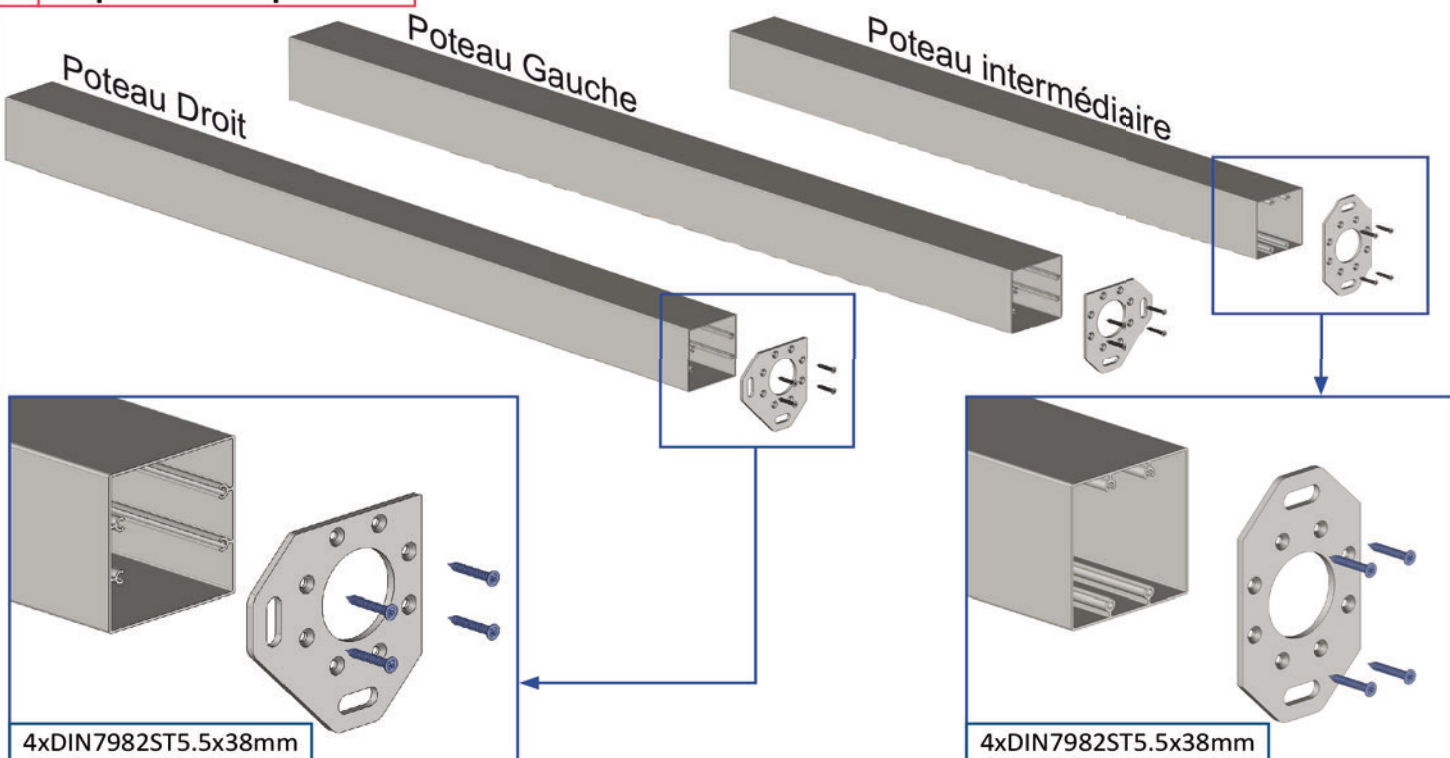

3 Préparation du coffre avant.

Note : évacuation à réaliser sur chaque poteaux.

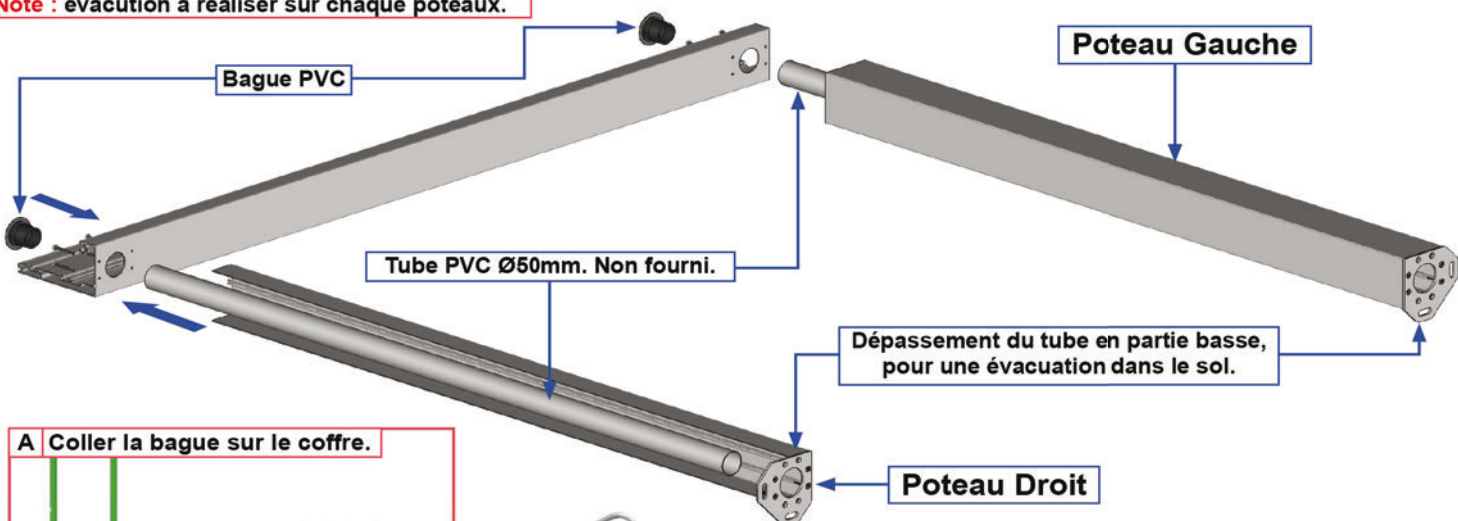

A Coller la bague sur le coffre.

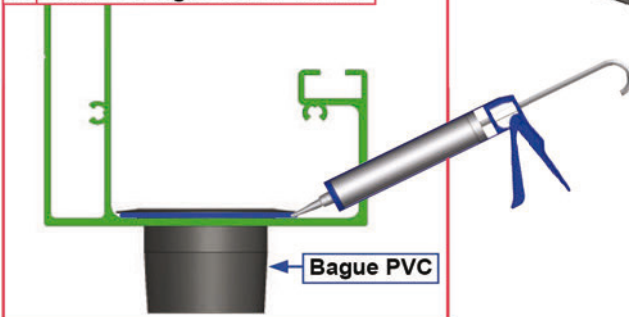

B Guider le tube PVC sur la bague.

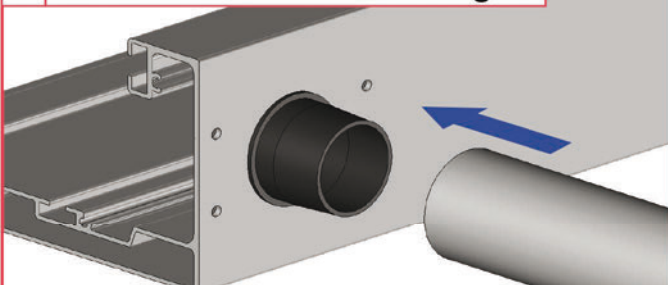

Note : facultatif, coller le tube sur la bague pour réaliser son maintien pour la suite des opérations.

C Fixer le poteau au coffre avant.

4xDIN7504-K-ST5.5x50mm

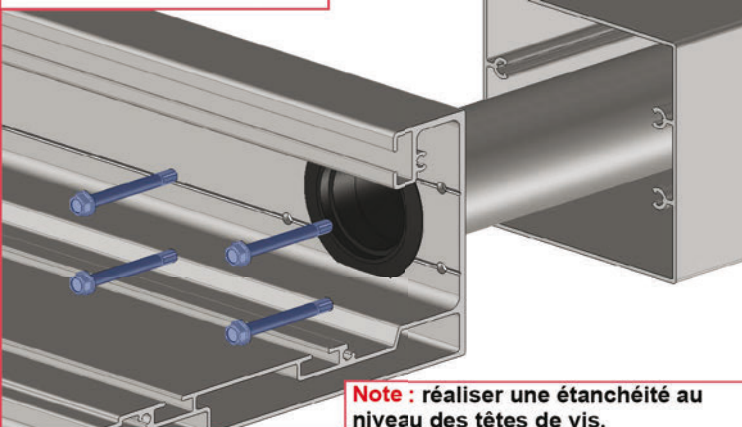

Coude d'évacuation.

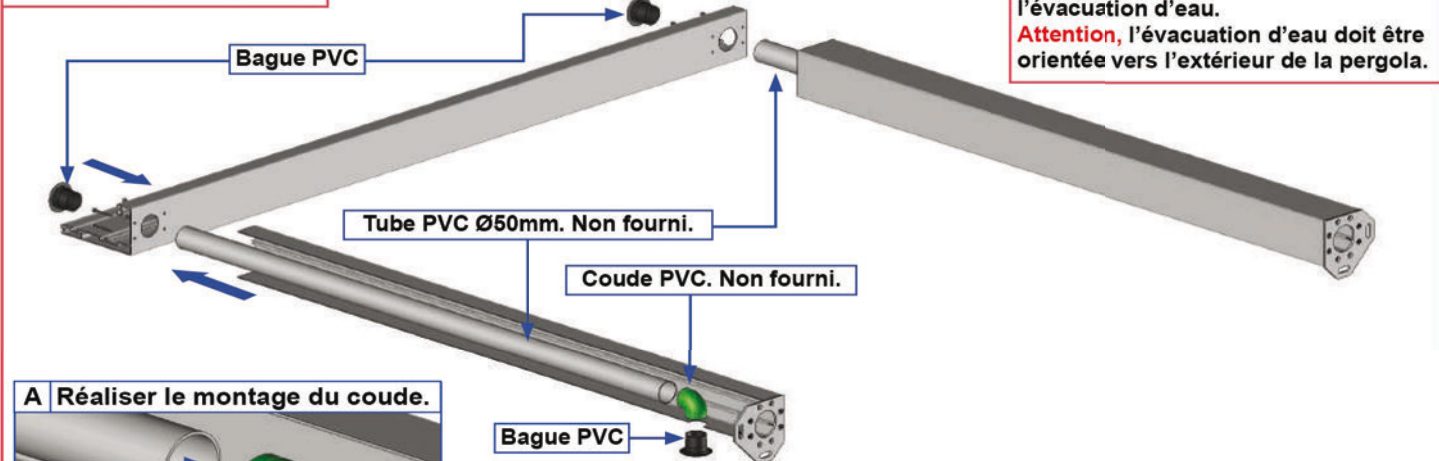

Note : déterminer la face où se situera l'évacuation d'eau.

Attention, l'évacuation d'eau doit être orientée vers l'extérieur de la pergola.

A Réaliser le montage du coude.

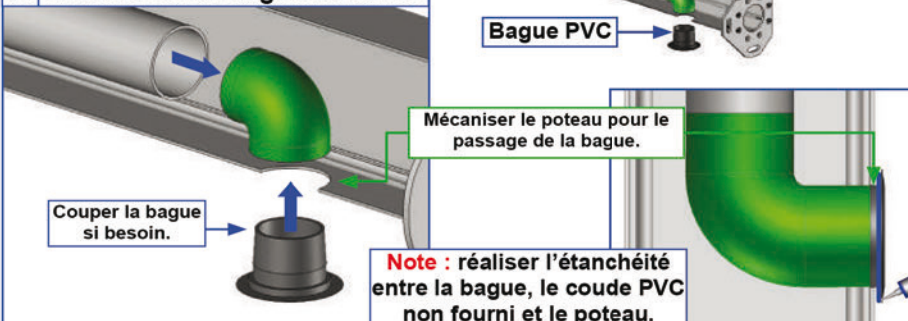

B Répéter les opérations A, B et C ci dessus.

4 Selon votre évacuation des eaux, réaliser les mêmes opérations pour tous les poteaux.

Pour une pergola supérieure à 7m de large se référer à la page 20 pour le raccordement du coffre avant.

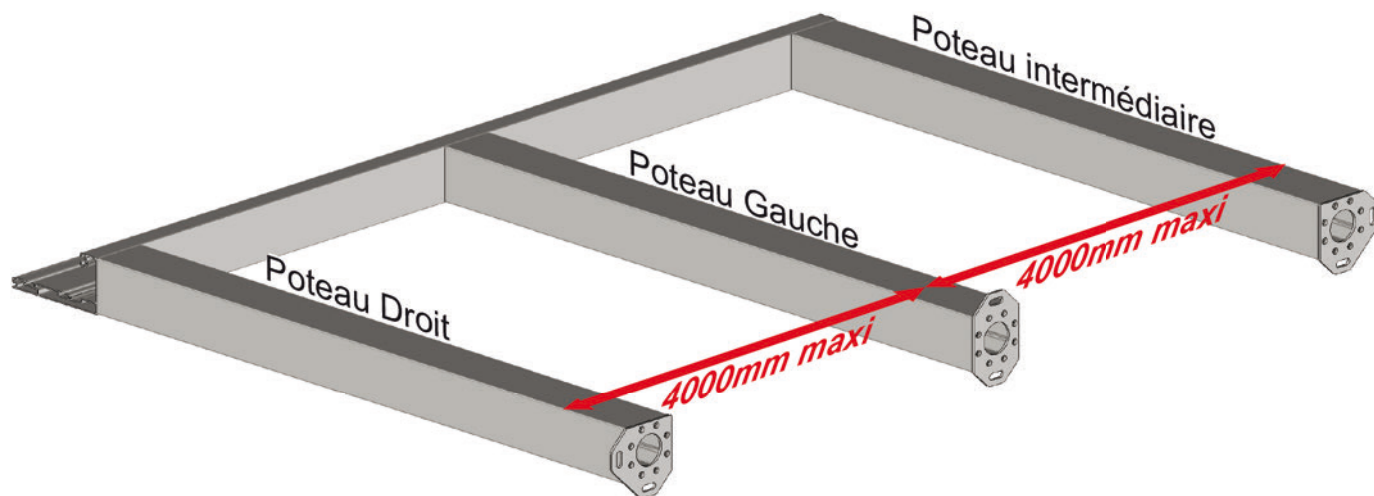

Note : respecter l'orientation des platines de fixation au sol.

5 Préparation des chevrons supports de lame.

Réaliser la même opération pour le chevron support de lame droit.

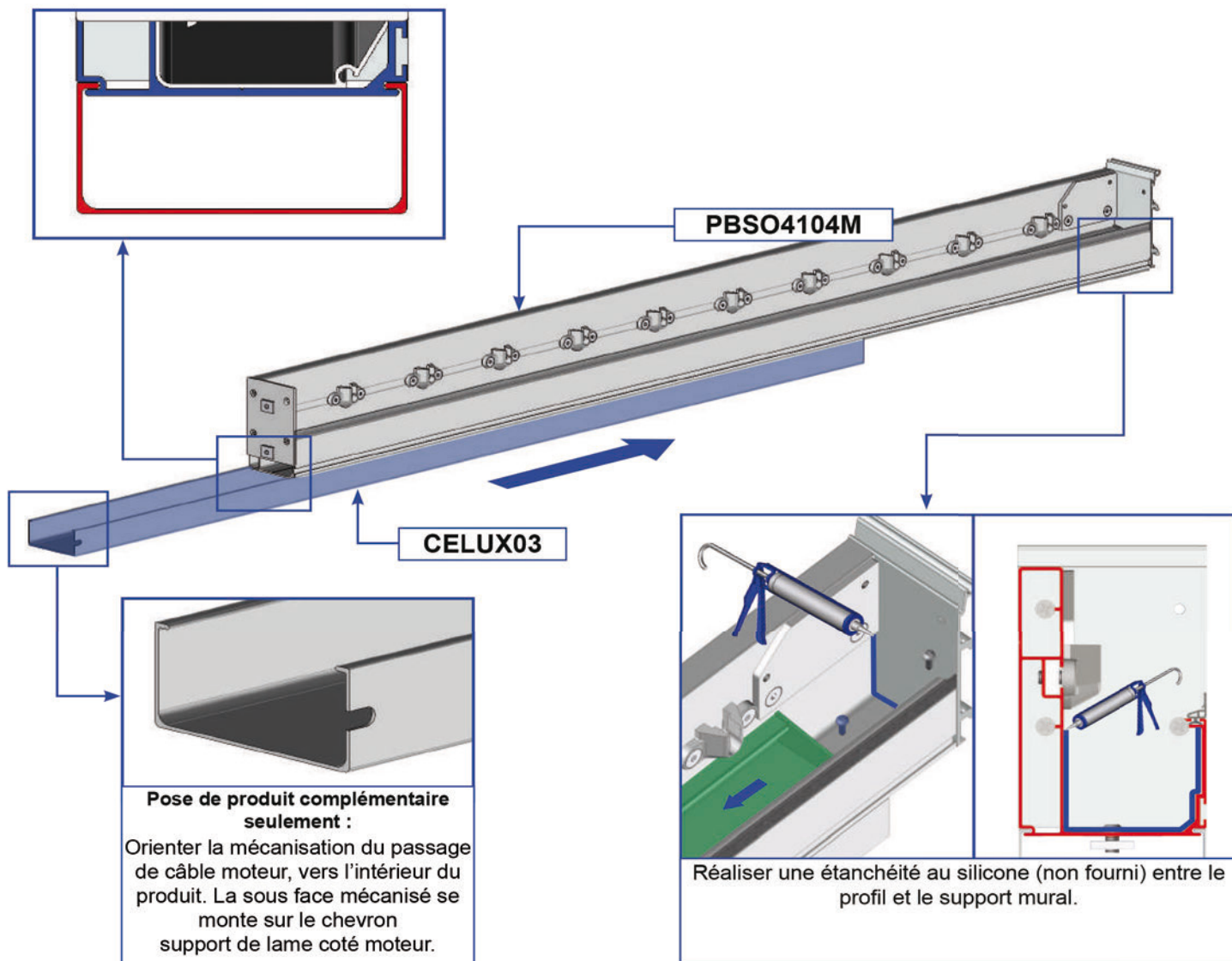

Préparation des chevrons supports de lame double. Pergola double travée uniquement.

Réaliser les mêmes opérations du paragraphe 3 de la page 4, pour réaliser l'étanchéité du chevrons supports de lame double.

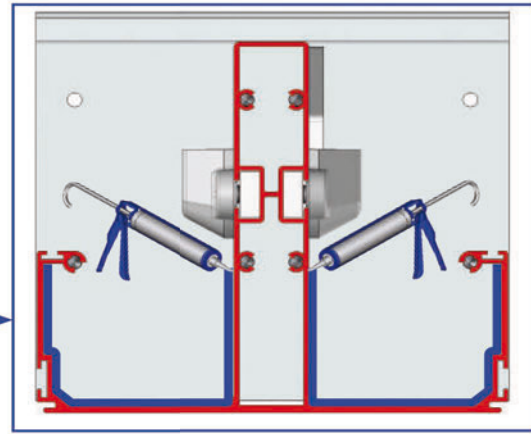
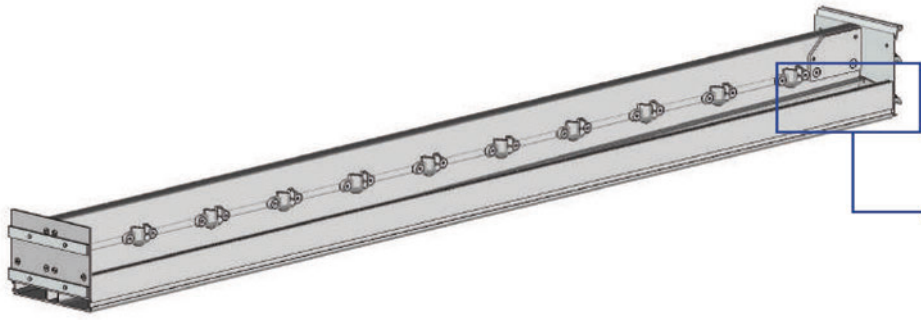

6 Assemblage du cadre droit.

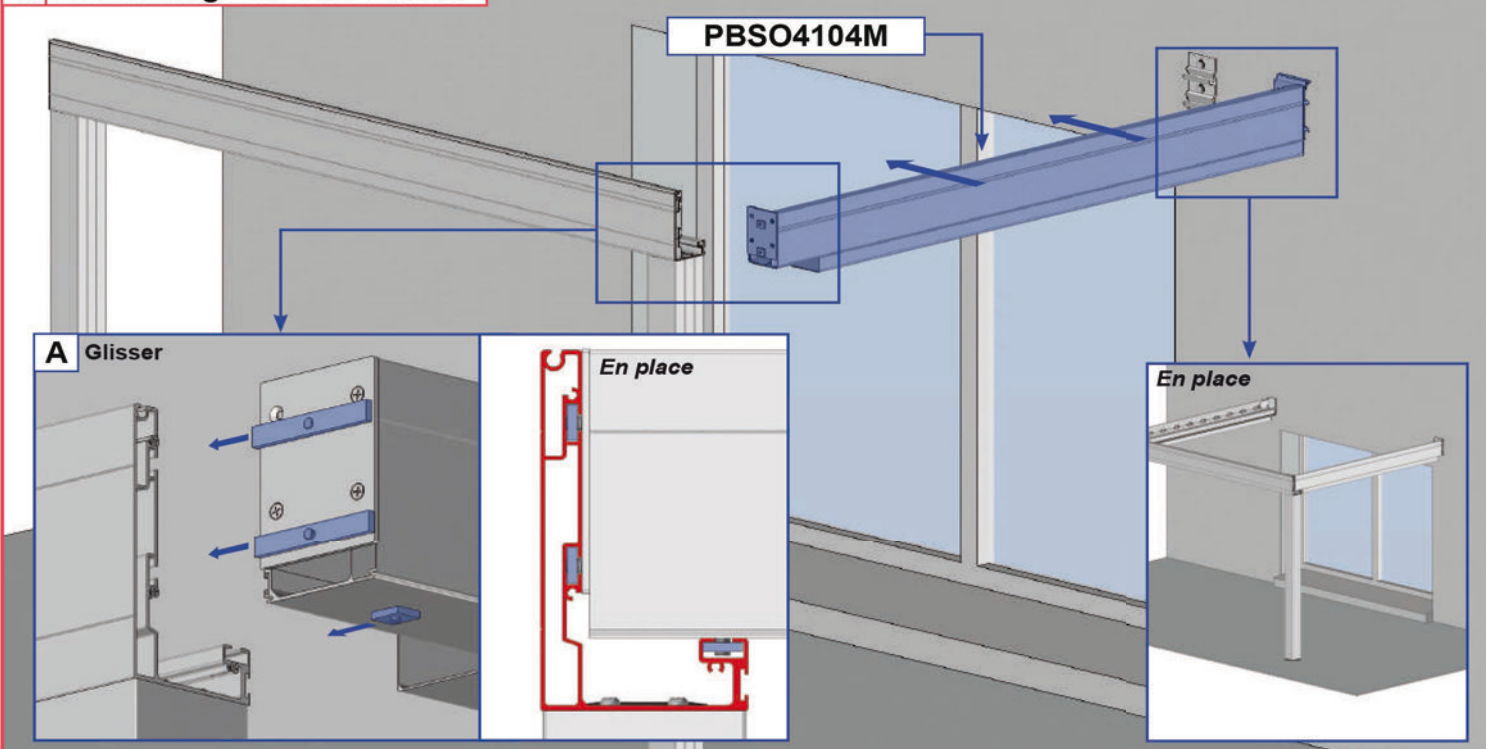

7 Verrouillage du cadre droit.

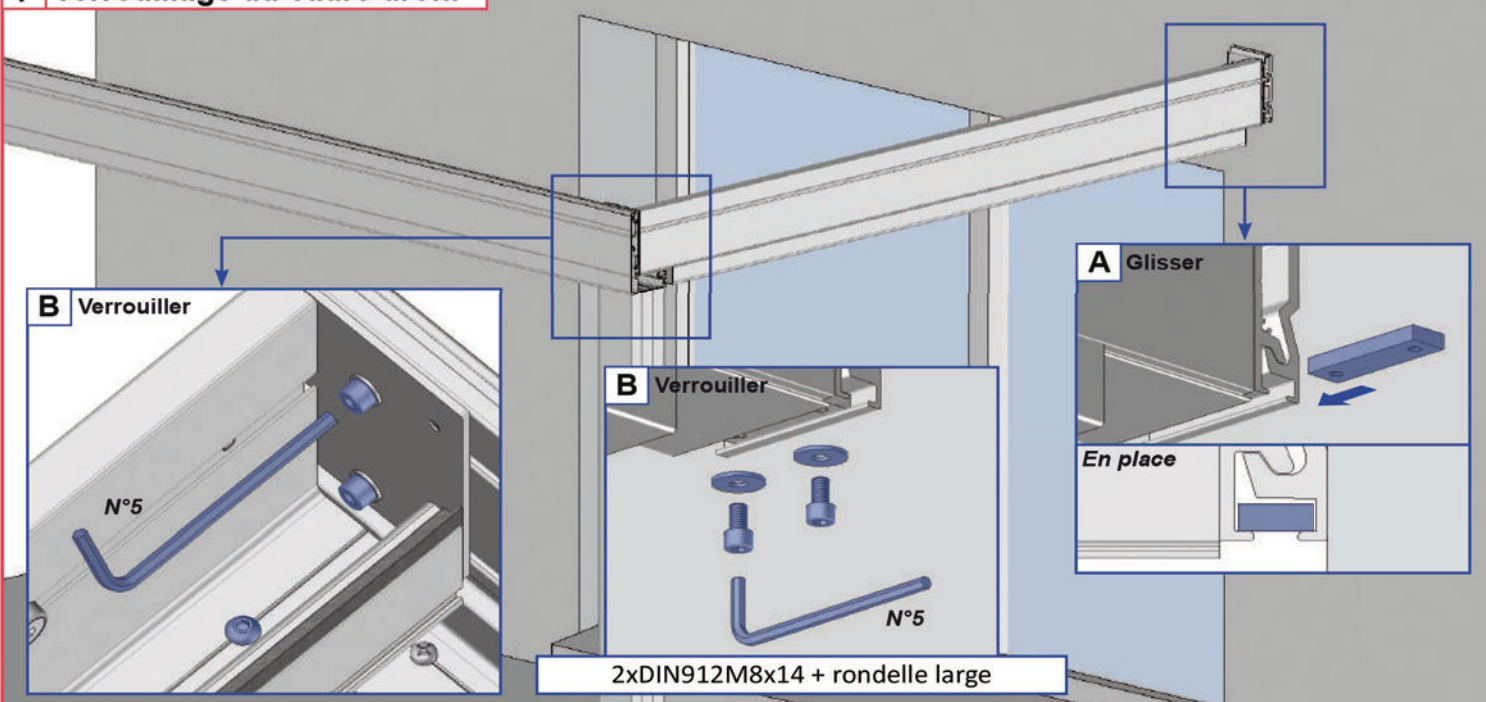

8 Pose du chevron support de lame central. Pergola double travée.

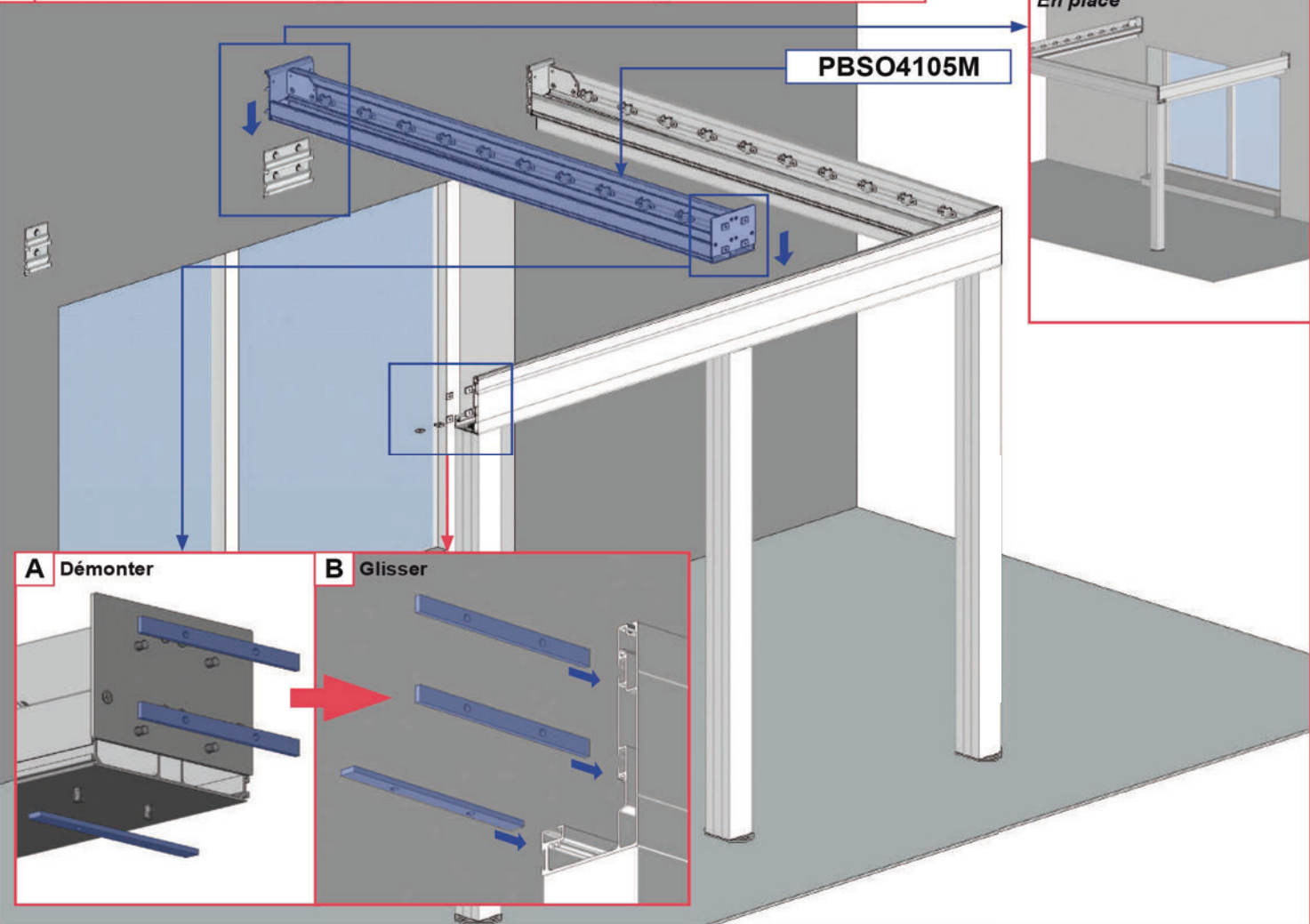

9 Verrouillage chevron support de lame central. Pergola double travée.

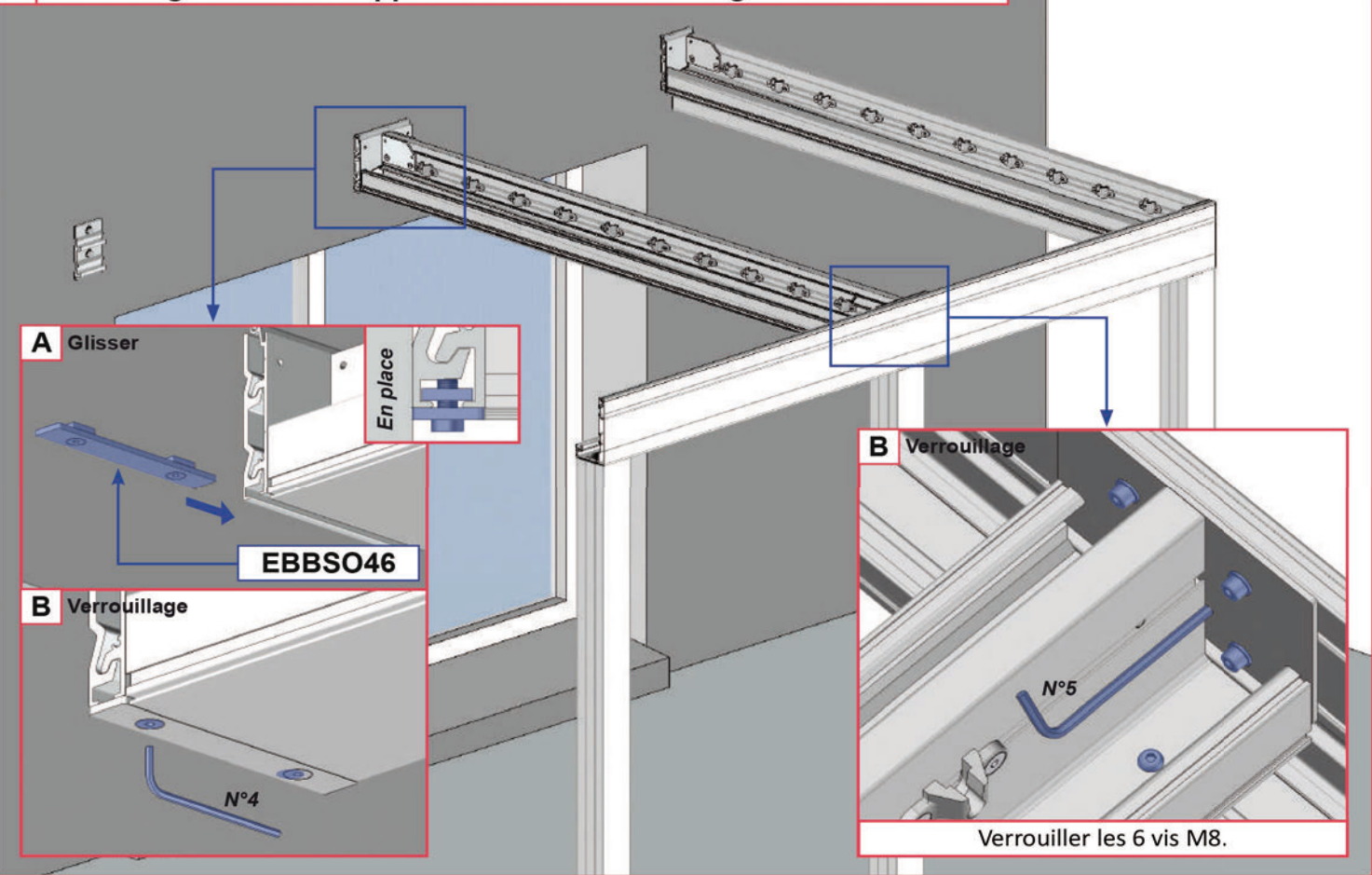

10 Pose du cadre gauche.

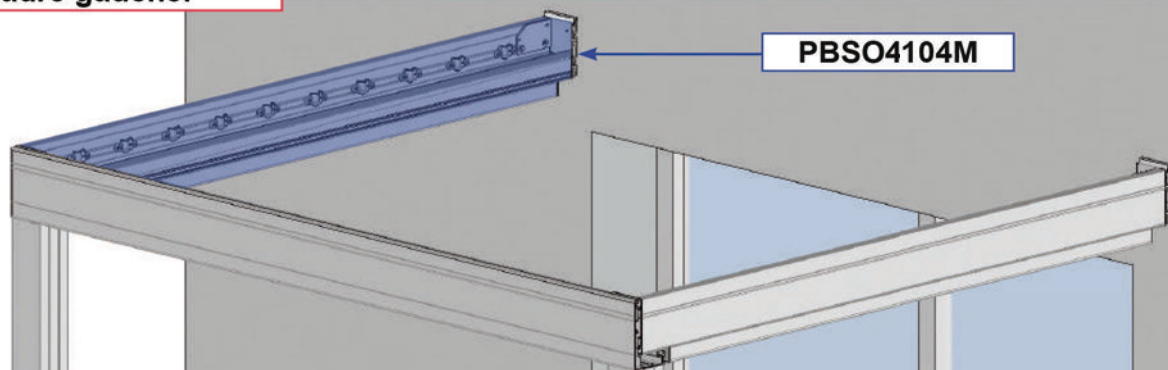

Répéter les opérations 4 et 5 pour la pose du cadre gauche.

11 Contrôle de l'équerrage.

A Monter la première et la dernière lame. Clipper simultanément la lame des deux côtés.

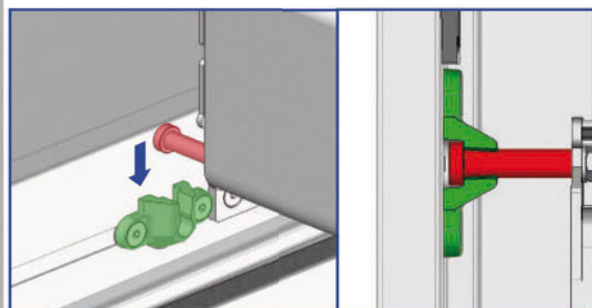
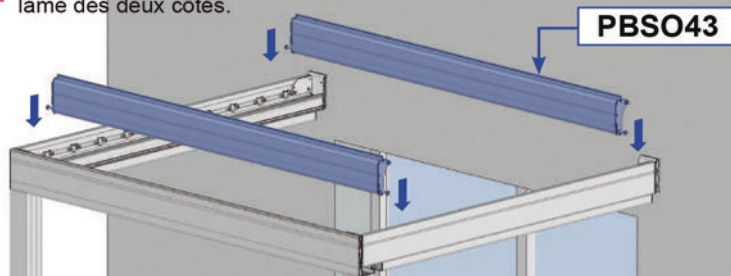

Double travée.

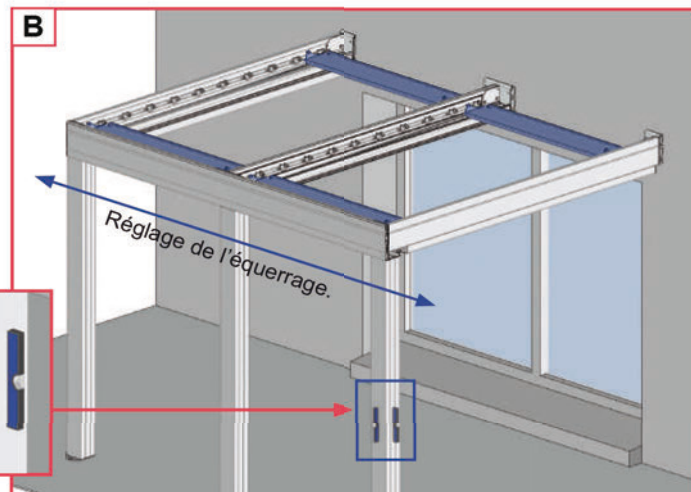
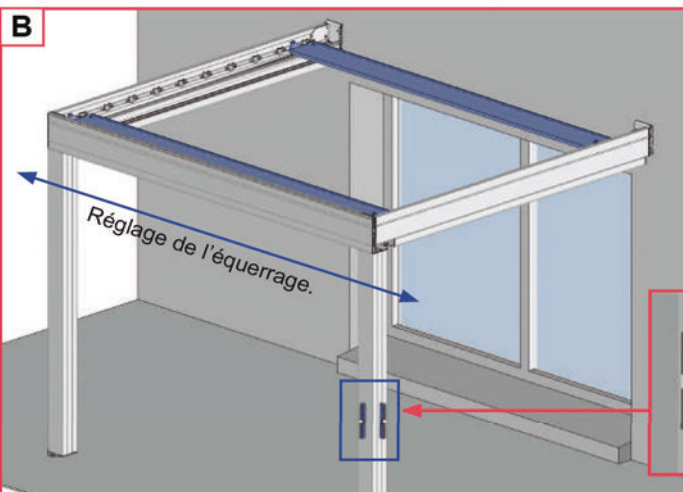
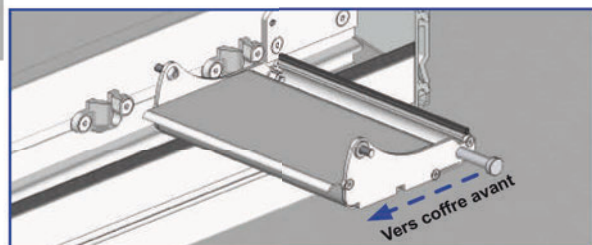
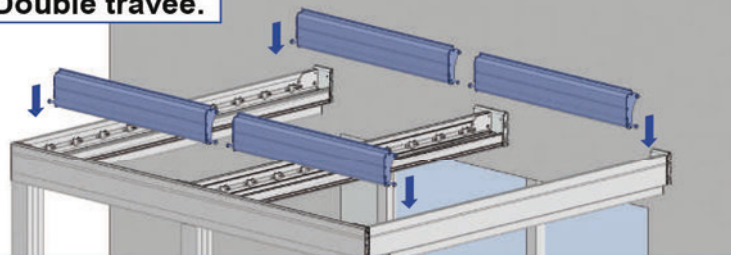

Cette étape est très importante:

Avant de poursuivre le montage de votre pergola, assurez vous que les diagonales soient égales (tolérance acceptable de 5mm) pour que le fonctionnement du système se déroule correctement.

Si les diagonales ne sont pas égales:

- 1- Desserrer légèrement les chevrons.
- 2- Déplacer la partie avant pour corriger les diagonales.
- 3- Resserrer les chevrons.
- 4- Contrôler à nouveau l'équerage.

12 Fixation au sol.



Fixer les platines au niveau de chaque plot béton réalisé auparavant par deux vis minimum.

Notre préconisation :

Vis béton Ø10mm longueur 120mm minimum.
Résistance à l'arrachement 500DaN (500Kg)



Respecter les préconisations.

13 Pose de profil de sous face.

Pré monter

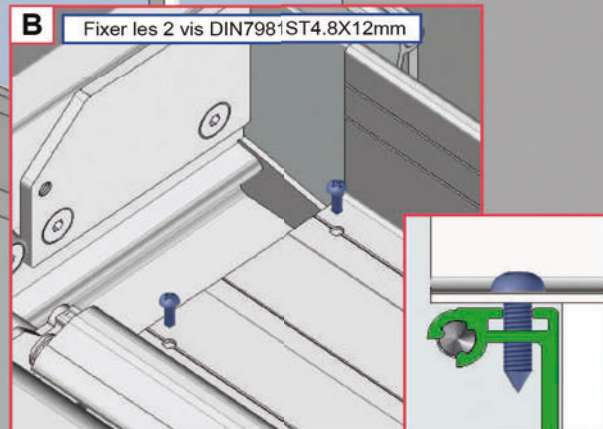
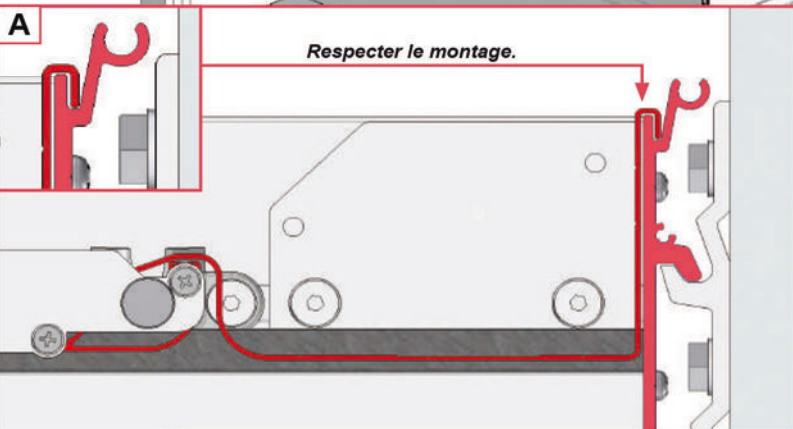
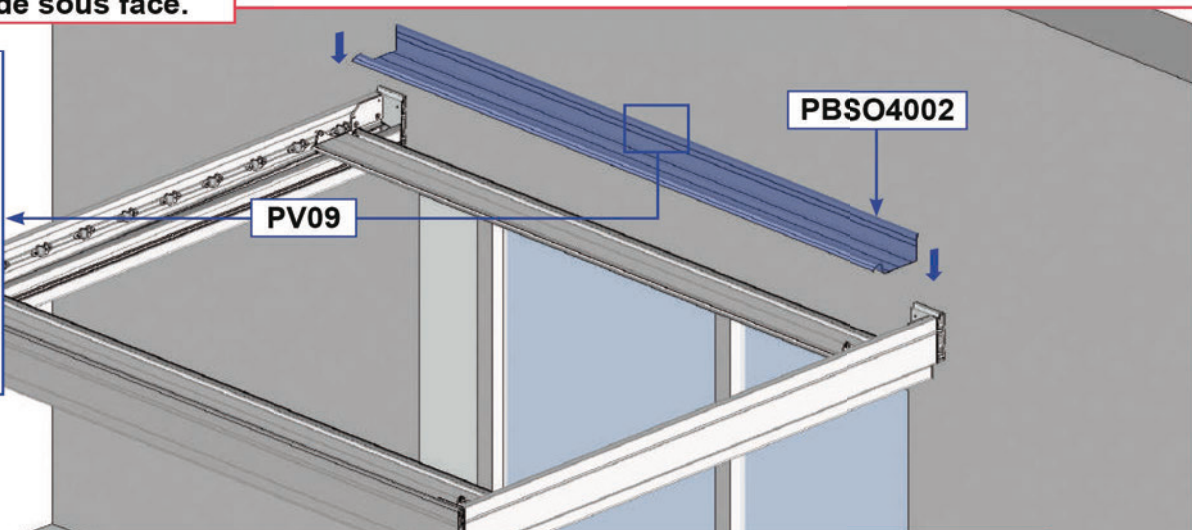
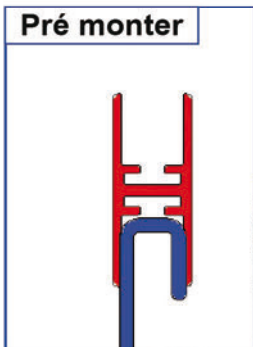

Double travée.

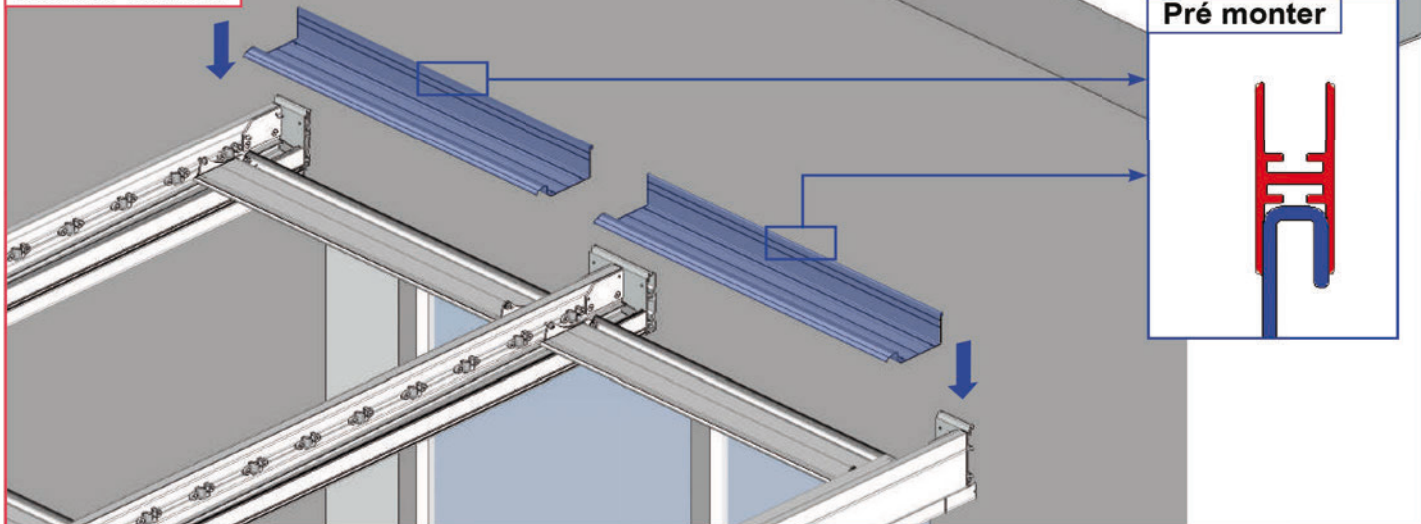

14 Pose du tube d'enroulement version motorisé.

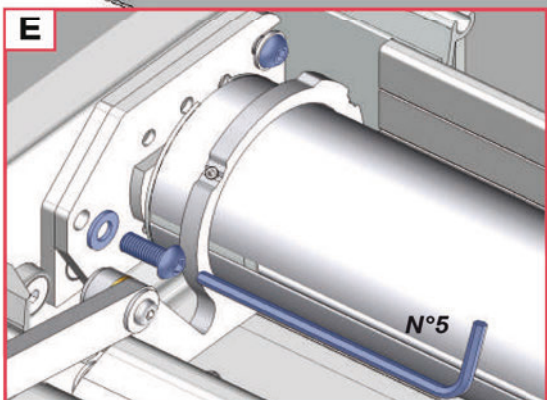
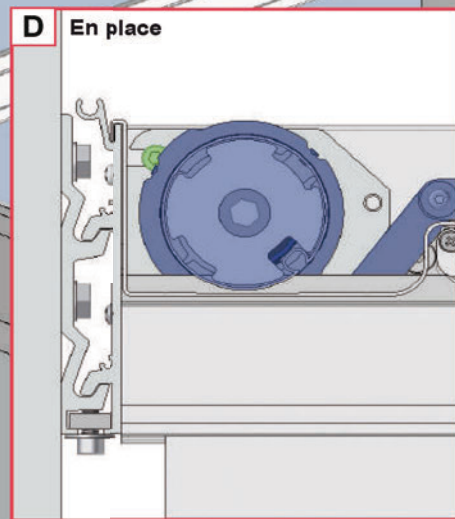
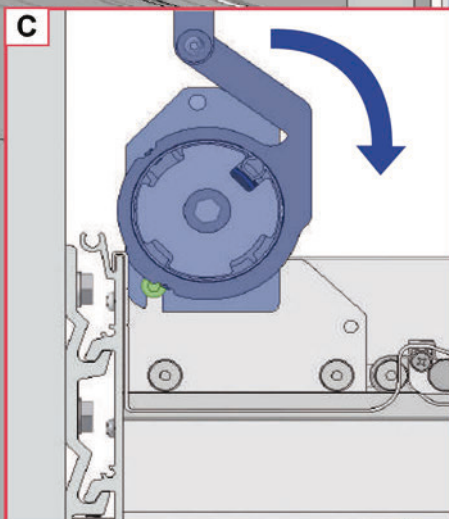
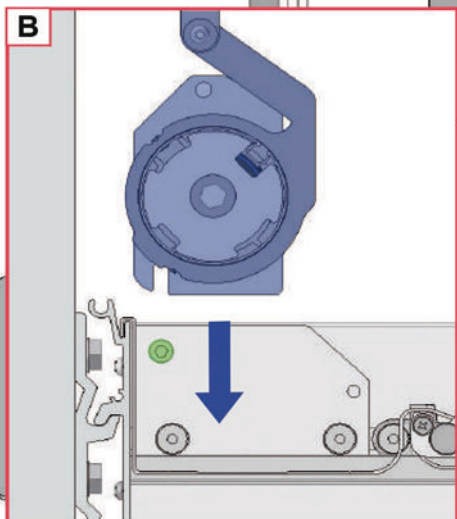
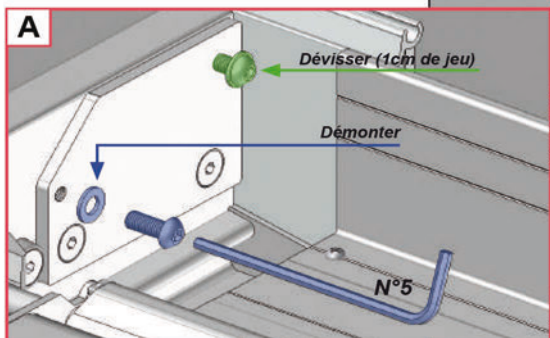

Double travée.

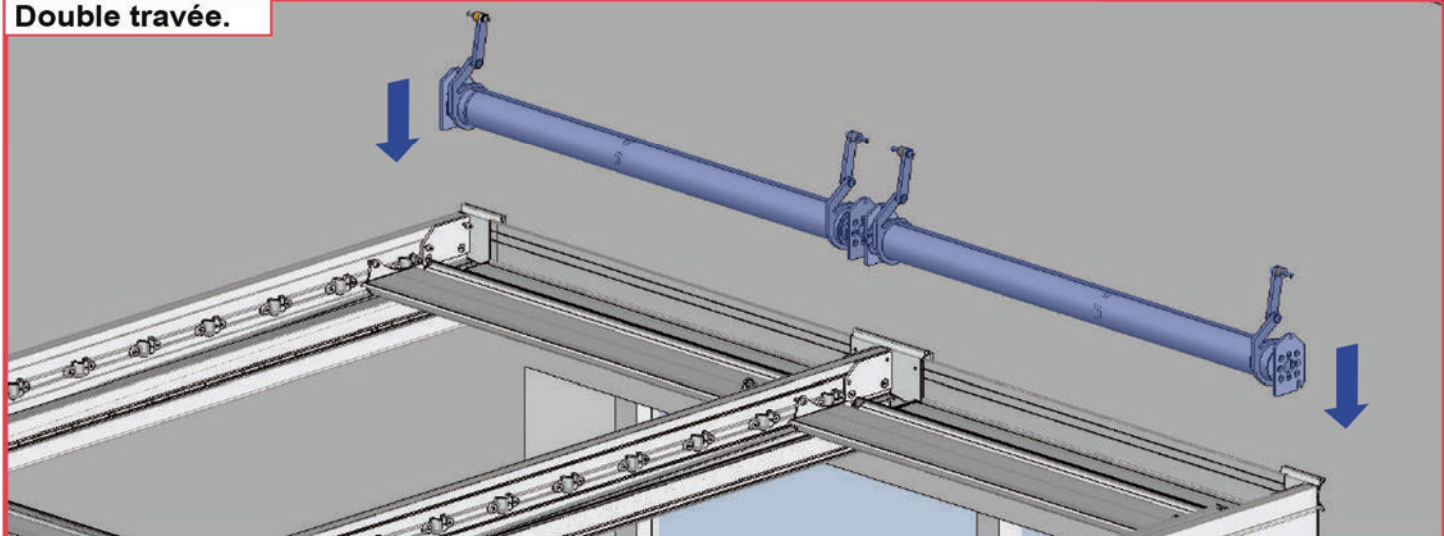

15 Assemblage du tube d'enroulement version manuelle seulement.

Attention, les explications ci-dessous indiquent la marche à suivre pour monter le tube d'enroulement manœuvre à gauche. Pour un montage avec manœuvre à droite, inverser les montages ci-dessous.

Côté manœuvre.

Côté opposé manœuvre.

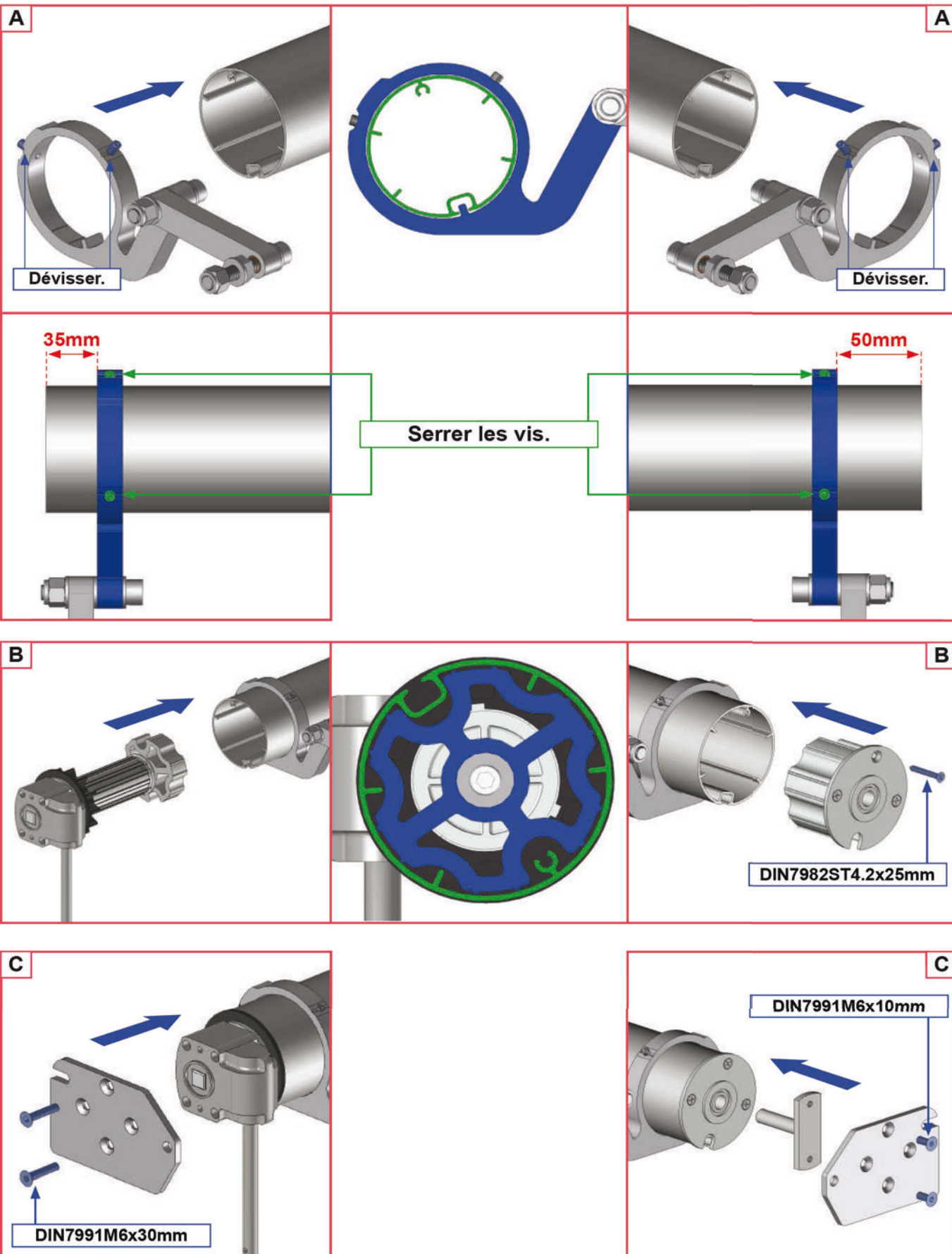

16 Pose du tube d'enroulement version manuelle.

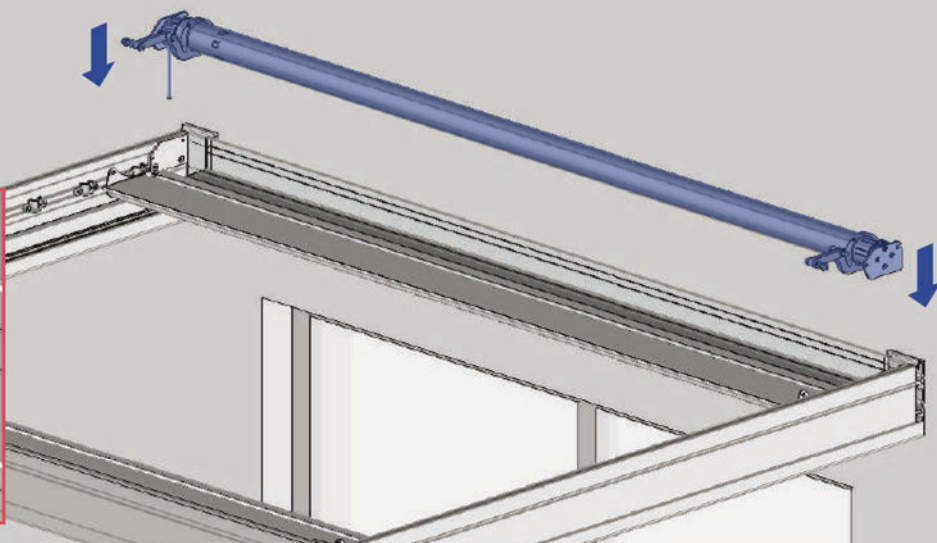
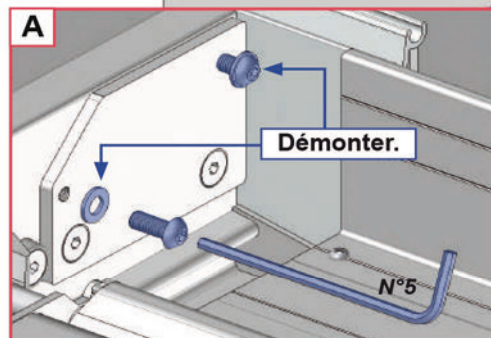

B Loger l'axe du treuil dans le manchon étanche.

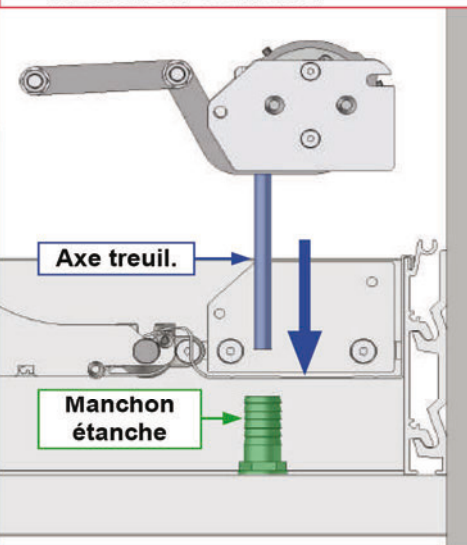

C Verrouiller.

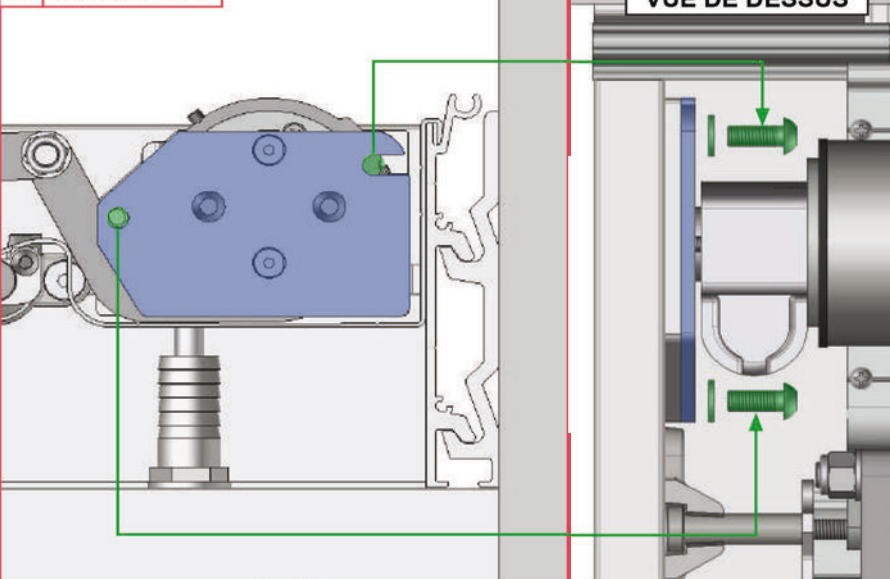

17 Pose du profil de coffre avant.

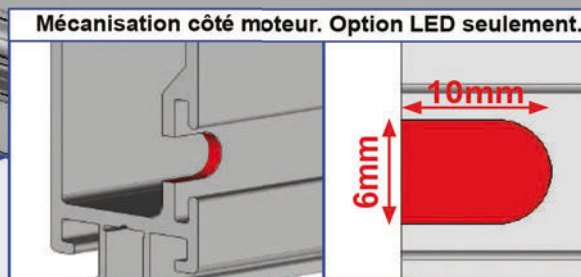
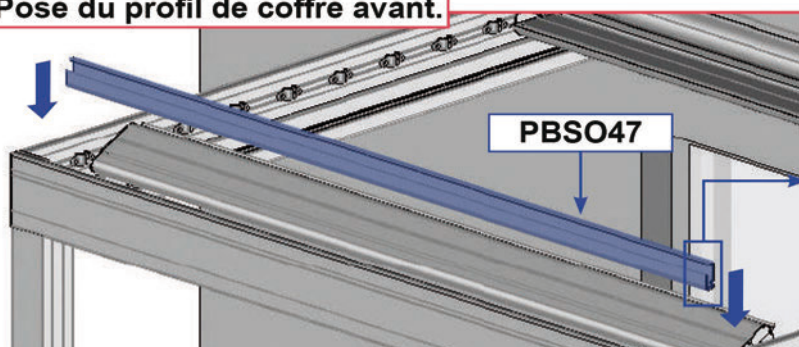

A Tourner la dernière lame.

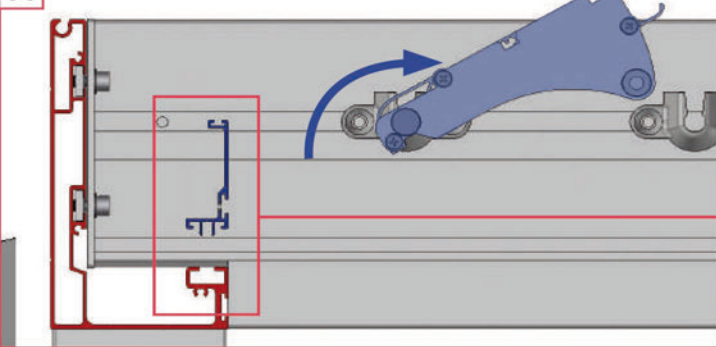

B Clipper

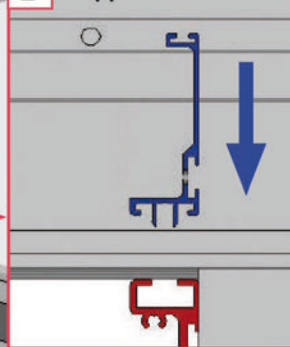

C En place

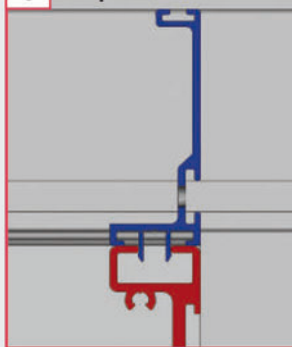

A Coupe du ruban LED.

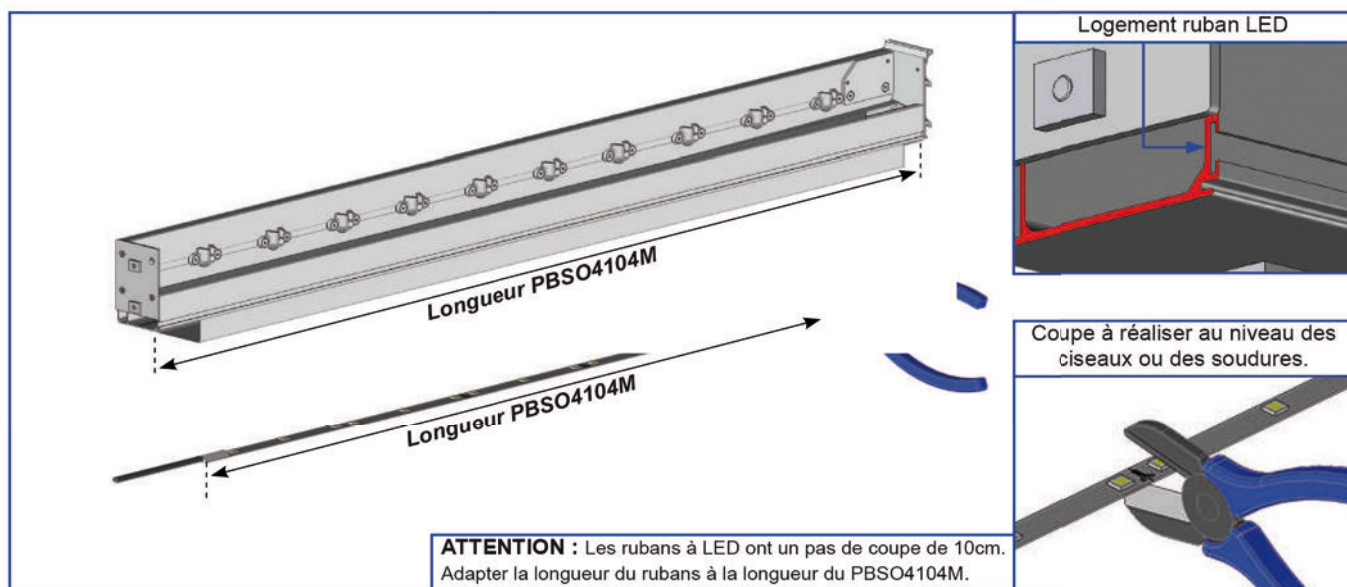

Gaine thermo-rétractable. A réaliser au niveau de la coupe du ruban de LED.

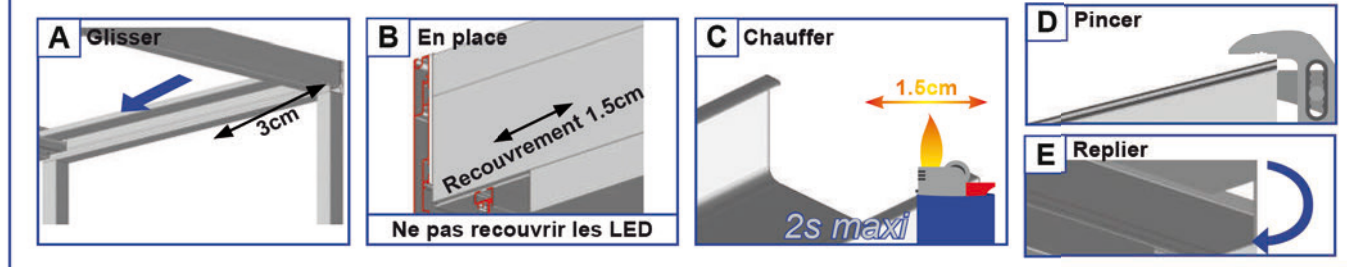

B Pose et passage de câble.

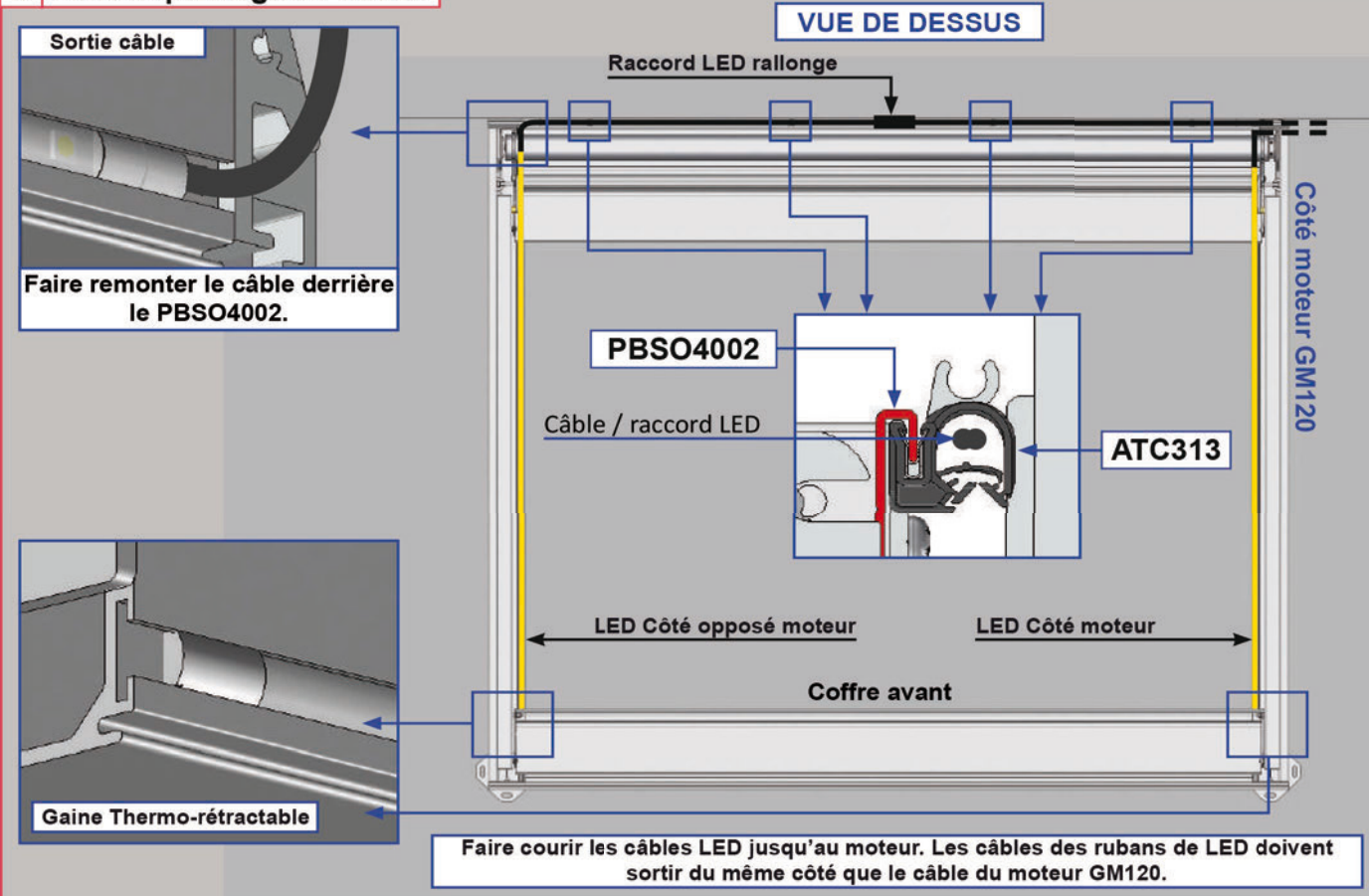

19 Éclairage LED coffre avant. Option éclairage LED uniquement.

A Coupe du ruban LED.

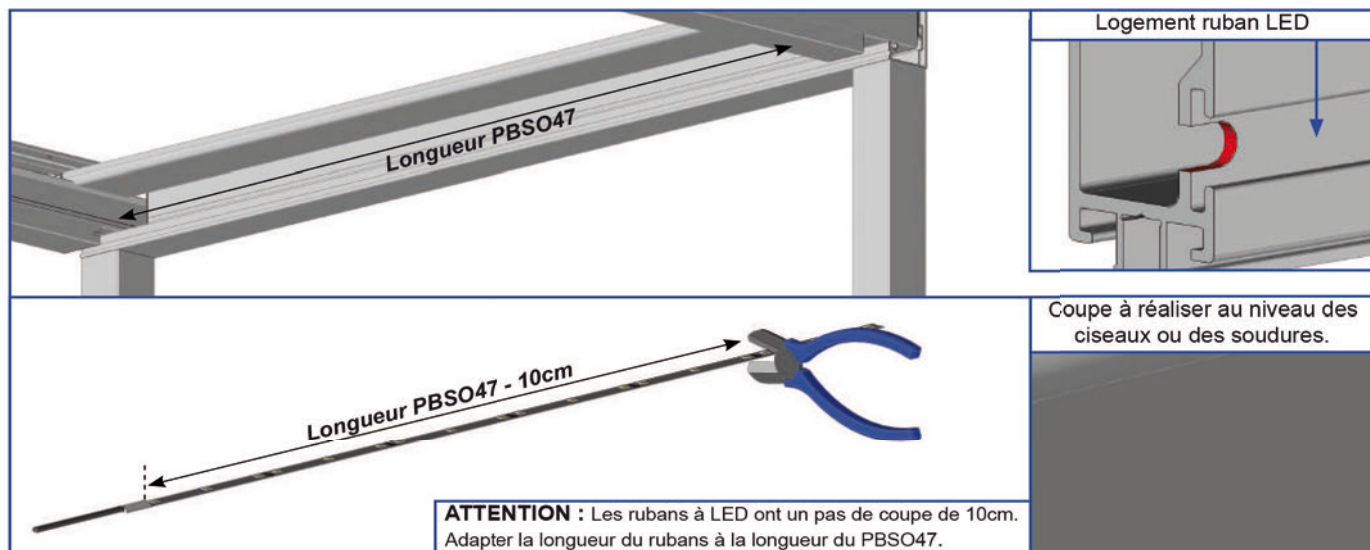

Gaine thermo-rétractable. A réaliser au niveau de la coupe du ruban de LED.

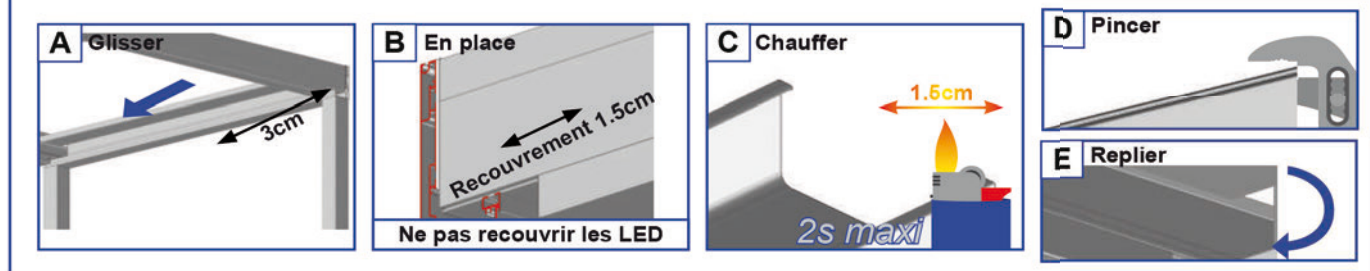

B Pose et passage de câble.

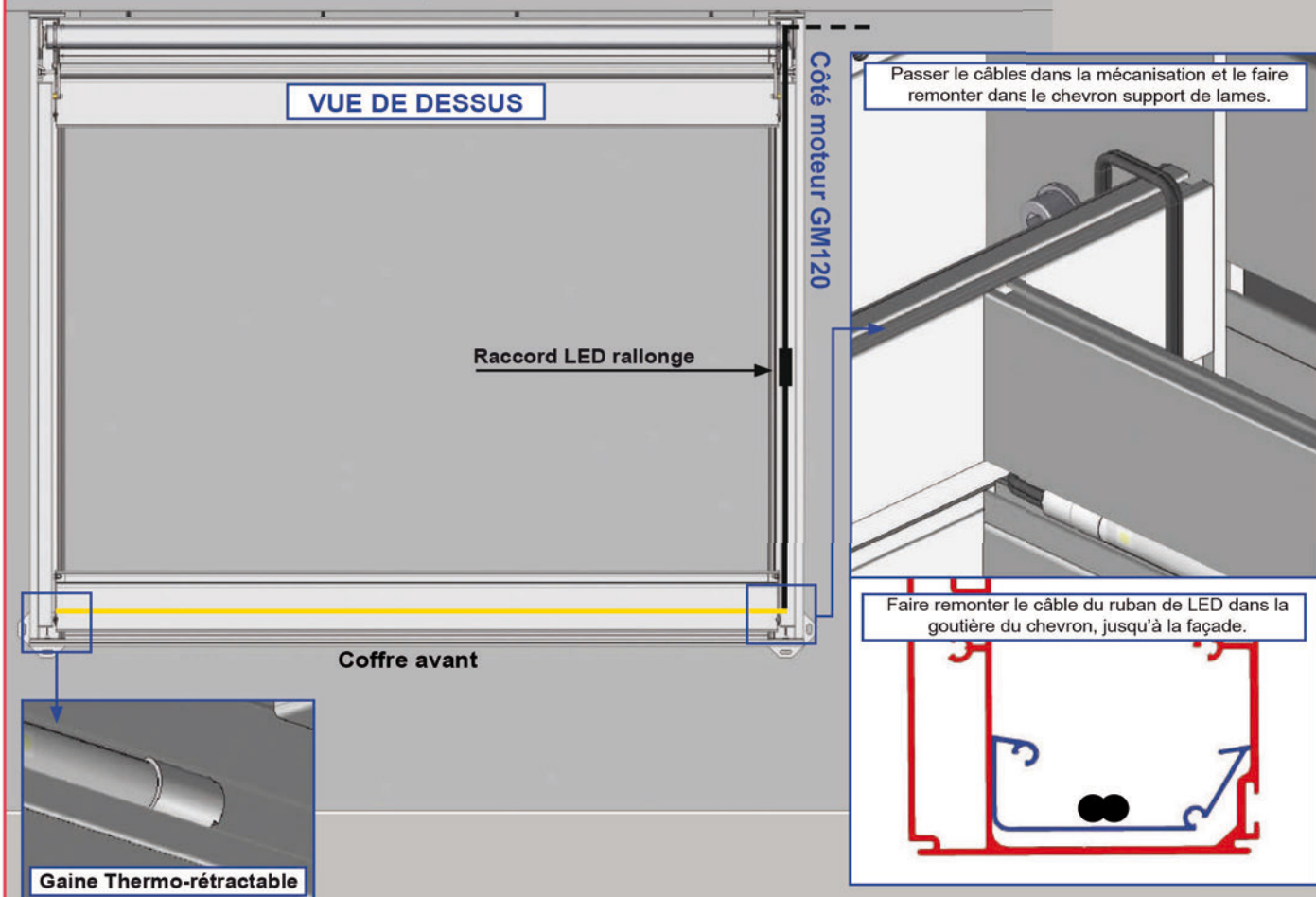

20 Éclairage LED Pergola double travée. Option éclairage LED uniquement.

Côté moteur GM120

Côté moteur GM120

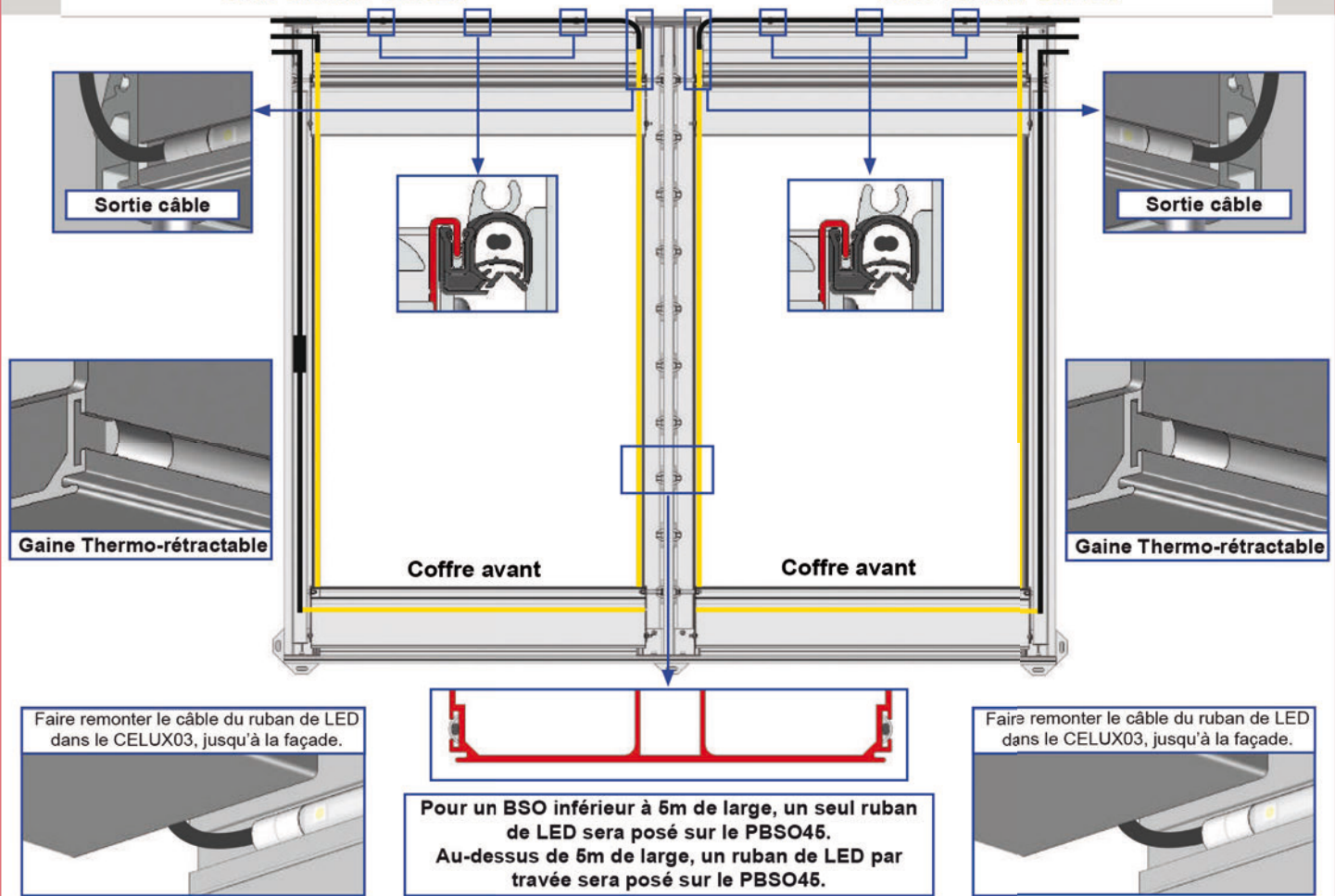

21 Pose du capot de finition.

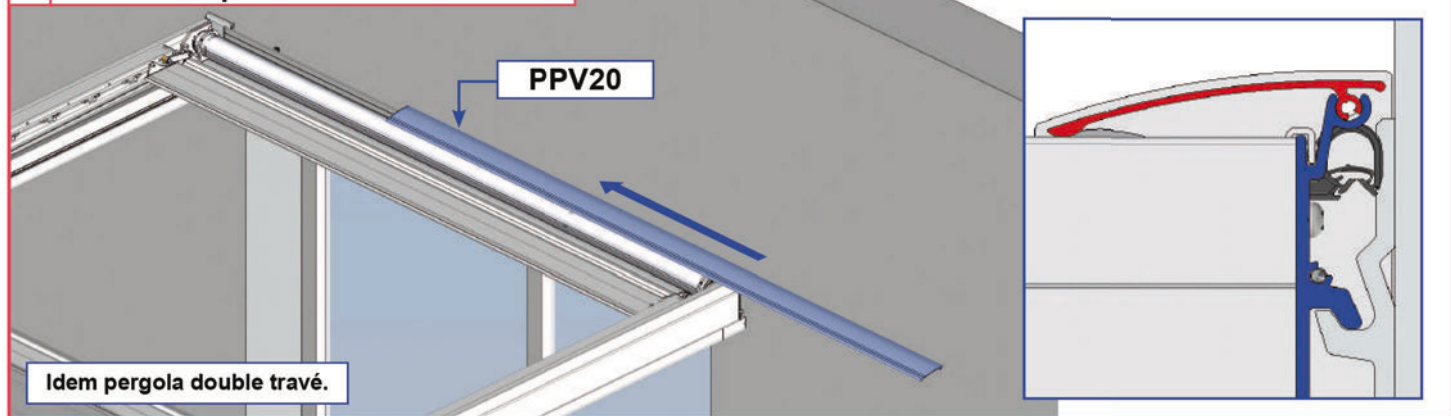

22 Pose des joue de finition côté moteur.

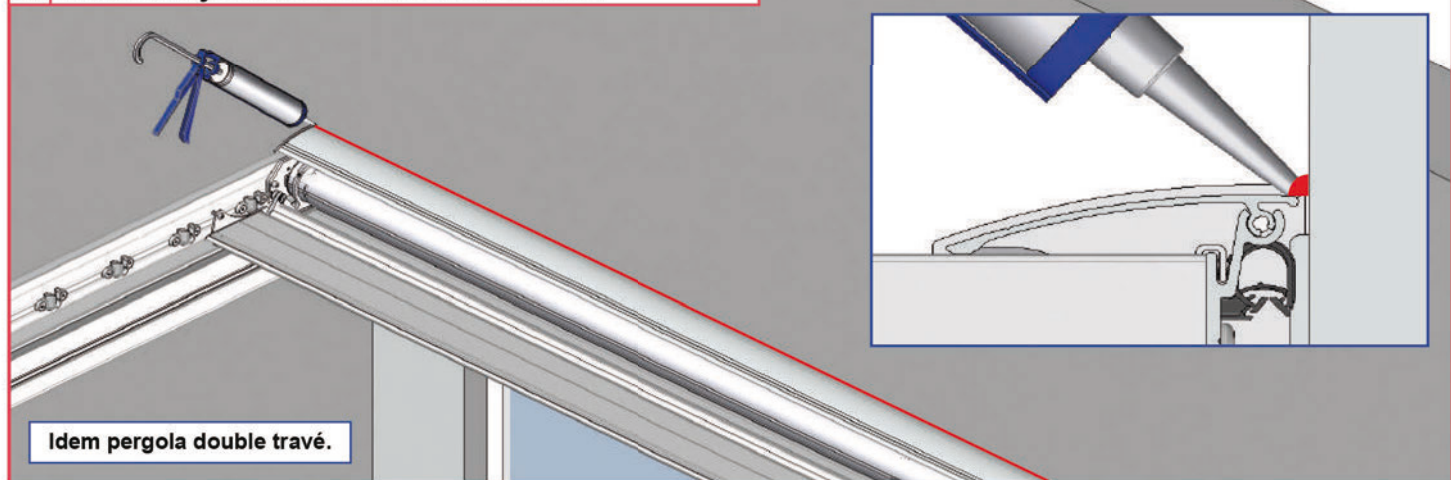

23 Pose du CELUX03.

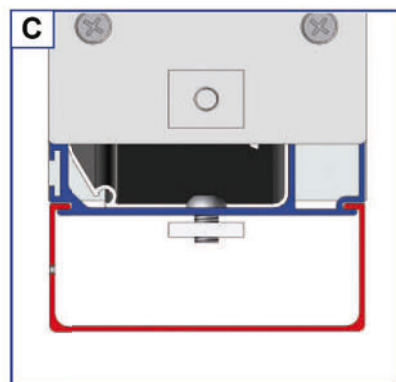
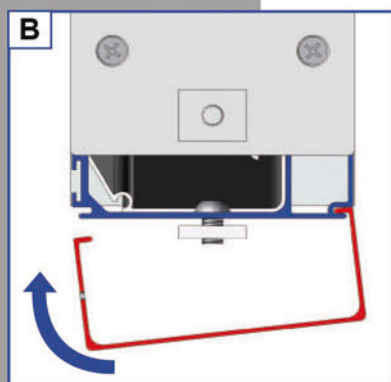
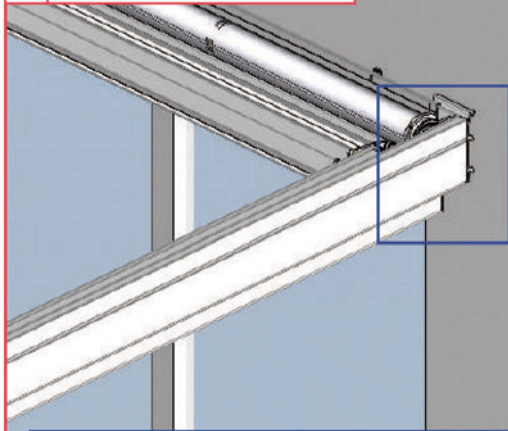

Réaliser les mêmes opérations pour le côté opposé au moteur.

24 Pose des lames restantes.

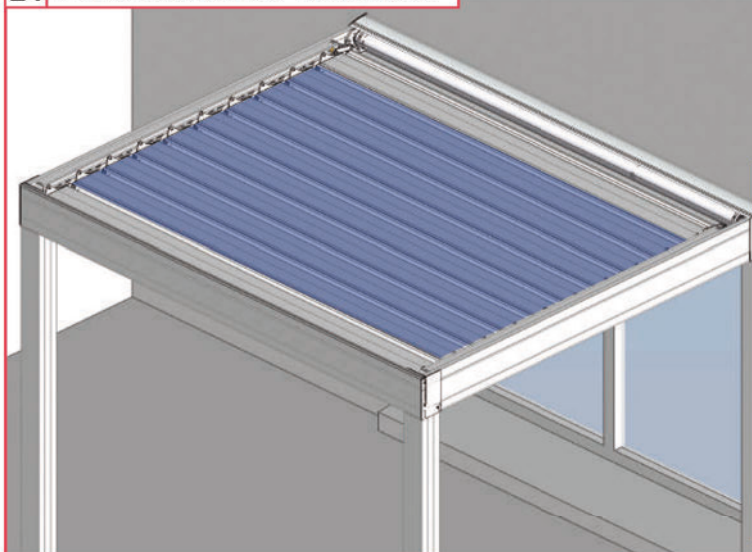

Double travée.

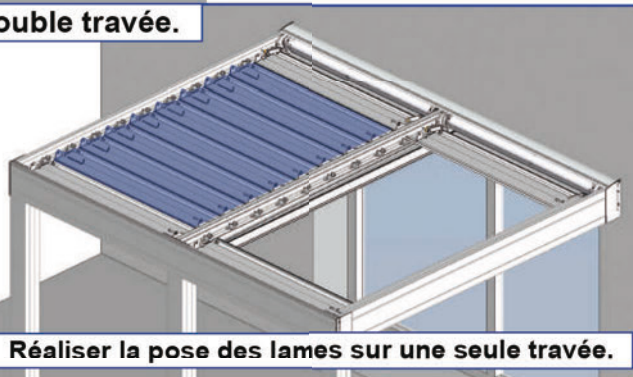

Réaliser la pose des lames sur une seule travée.

25 Pose du profil de manoeuvre PBSO42 version motorisé.

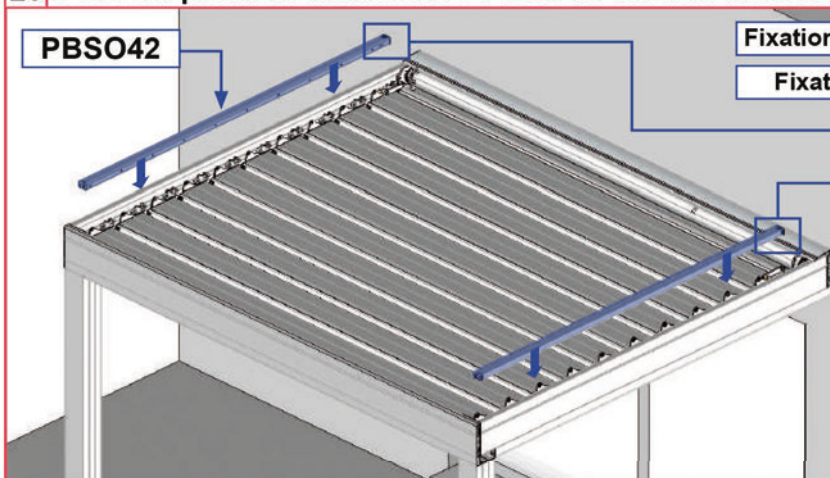

PBSO42

Fixation 1ère lame.

Fixation bras.

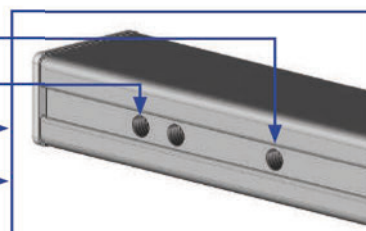

Pour 1 lame :
1xDIN7380M8x20 Fixation à droite
1xDIN7380M8x20 Fixation à gauche

1 x DIN912M8x45 par bras

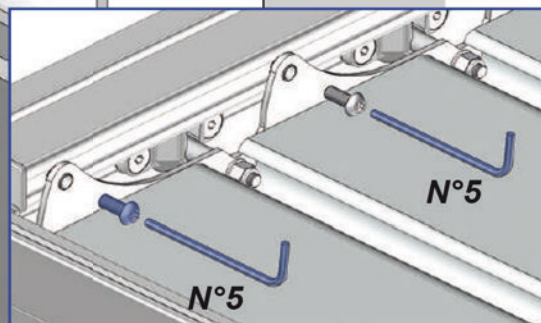
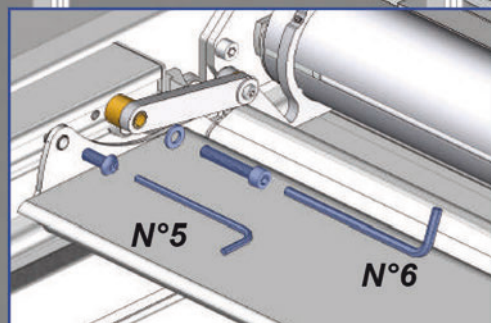

Double travée : réaliser la pose des profils de manoeuvre sur une seule travée, puis l'autre.

26 Pose du profil de manoeuvre PBSO42 version manuelle.

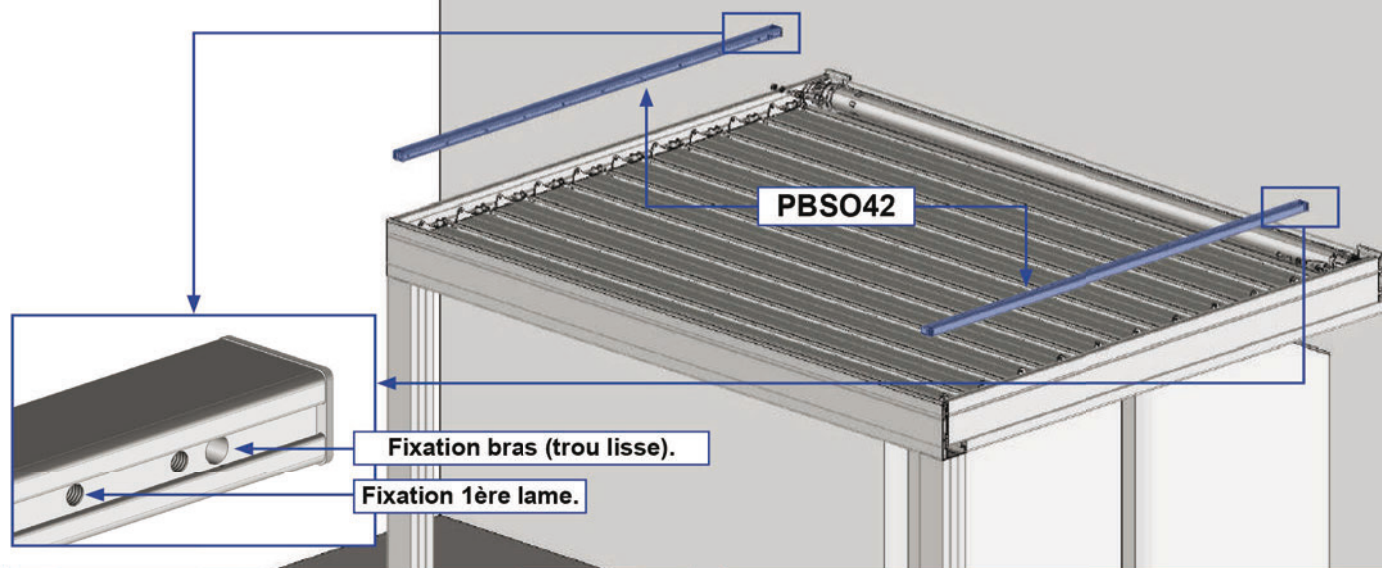

A Fixation au bras de manoeuvre.

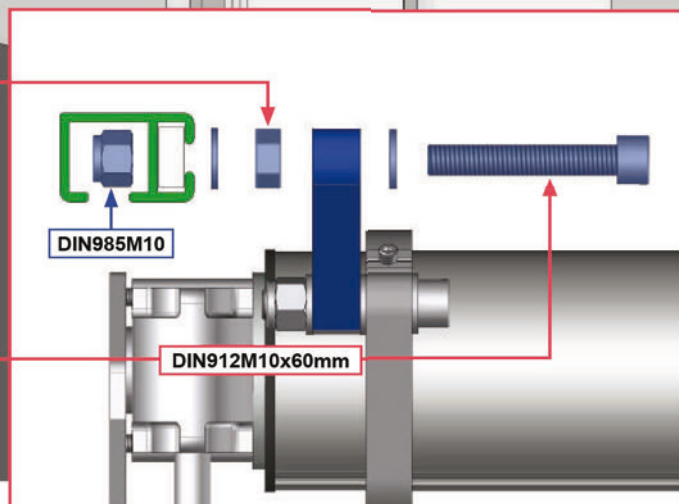
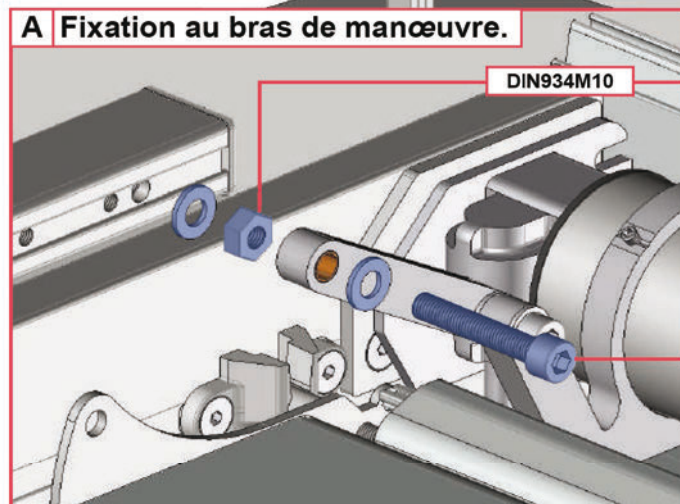

B Serrer l'écrou pour verrouiller l'ensemble.

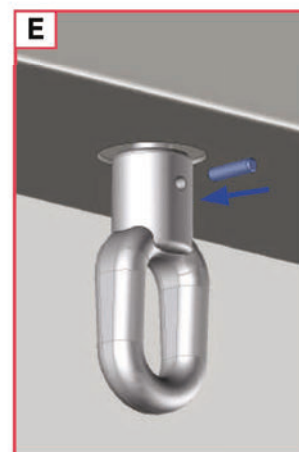
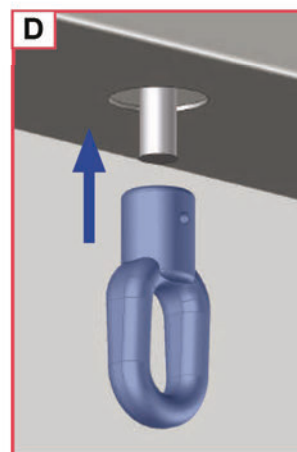
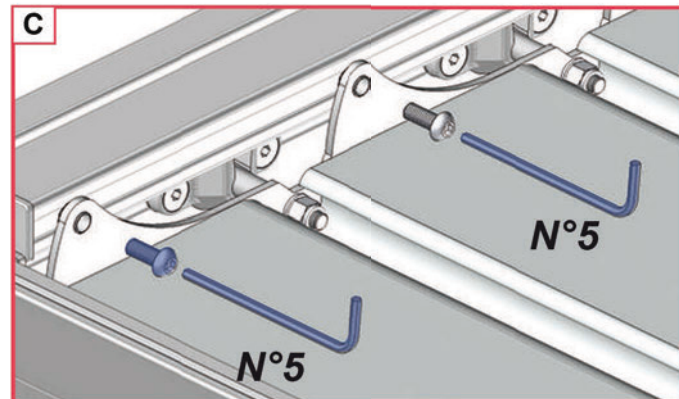
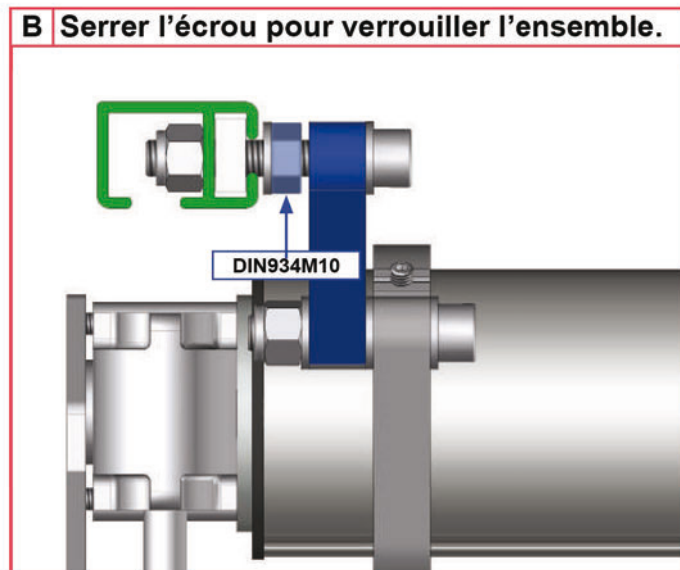

27 Réaliser le branchement du moteur.

- Pour une motorisation standard avec interrupteur, se référer au paragraphe MOTORISATION.
- Pour une motorisation avec télécommande AUTOMOBISO LIGHT 2, se référer à la notice fournie avec l'automatisme. Cet automatisme est compatible avec l'éclairage LED et l'option AUTOMO BSO CLIM.

MOTORISATION



ATTENTION, L'installation doit être conforme à la norme NFC 15-100.
Pour votre sécurité, avant toute opération d'installation et de branchement, assurez vous que le courant soit bien coupé.

MISE EN GARDE

- Vous avez fait l'acquisition d'une pergola motorisée, les opérations de branchement doivent être faites par des personnes compétentes pour une installation conforme et engageant la garantie.
 - Ne laisser pas les enfants jouer avec des dispositifs de commande fixe.
 - Vérifier fréquemment l'installation pour déceler tout mauvais équilibrage ou tout signe d'usure prématuré.
 - Ne pas mouiller le moteur situé à l'extrémité du tube d'enroulement.
- Sans l'avis d'un technicien Mitjavila n'utilisez pas la pergola si une réparation ou un réglage est nécessaire.
 - Ne jamais ouvrir le boîtier électronique.
(annulation de la garantie).

INTERRUPTEUR

Matériel nécessaire

- ▶ Boîte de dérivation étanche (IP54)
- ▶ Câble (A) HO7 3G 1.5mm² (bleu, rouge, vert/jaune)
- ▶ Barrette de dérivation (Dominos)
- ▶ Câble (B) HO7 3G 1.5mm² (noir, rouge, marron)

Matériel non fourni

A Connecter les fils à l'intérieur de la boîte de dérivation étanche.

B Refermer la boîte de dérivation.

C Rétablir l'alimentation et procéder à un essai.

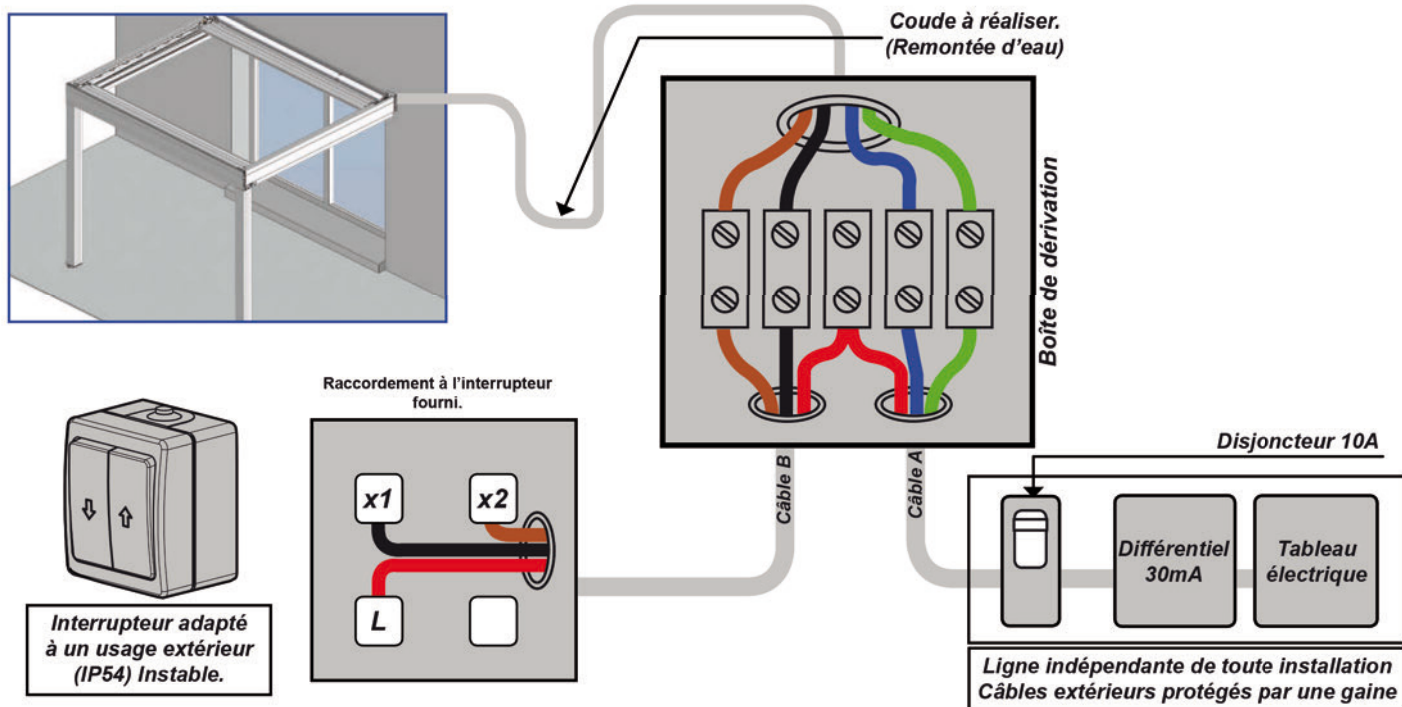

Réglages



Cette étape est très importante sous risque de détérioration du produit:
Lors de la préparation de la pergola par notre atelier, celle-ci est entièrement montée, réglé, démonté puis emballé.

Lors de la pose du produit vous ne devez pas toucher au vis de réglage (blanche et rouge) de la tête moteur.

Sauf dans les cas suivants.

- Débord de la toiture.
- Gouttière empêchant l'ouverture complète des lames.

Pour cela, il ne faut piloter que la fin de course haute du moteur pour donner moins d'ouverture.
Il est impératif de ne jamais toucher la fin de course Basse.



ATTENTION: Lors de la pose de votre moteur à droite de la structure, la vis rouge pilote la montée et la vis blanche pilote la descente.
Inversement si le moteur est posé à gauche de la structure.

Montage Moteur à gauche

Montage Moteur à droite



Réglage d'usine de la butée basse.

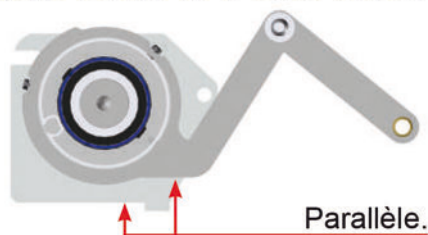

Réglage d'usine de la butée haute (rotation de 90°).

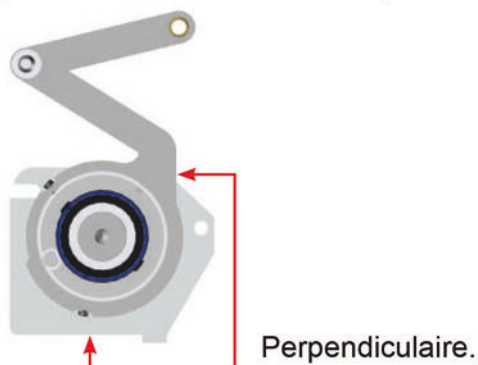

Vous trouverez sur la tête moteur 2 sens de rotation pour chaque vis de réglage.

Cas 1 Moteur monté à droite.

Pour donner + de montée tourner la vis rouge dans le sens +.
Pour donner - de montée tourner la vis rouge dans le sens -.

Cas 2 Moteur monté à gauche.

Pour donner + de descente tourner la vis blanche dans le sens +.
Pour donner - de descente tourner la vis blanche dans le sens -.

Cas 3 Moteur monté à droite.

Pour donner + de montée tourner la vis blanche dans le sens +.
Pour donner - de montée tourner la vis blanche dans le sens -.

Cas 4 Moteur monté à gauche.

Pour donner + de descente tourner la vis rouge dans le sens +.
Pour donner - de descente tourner la vis rouge dans le sens -.

Soyez très vigilant lors du réglage de la butée basse sous peine de détérioration ou de rupture de la manoeuvre.

Pour le réglage des fins de course, utiliser une clé six pans N°4

28 Pose des joues de finition côté opposé moteur.

Idem BSO double travé.

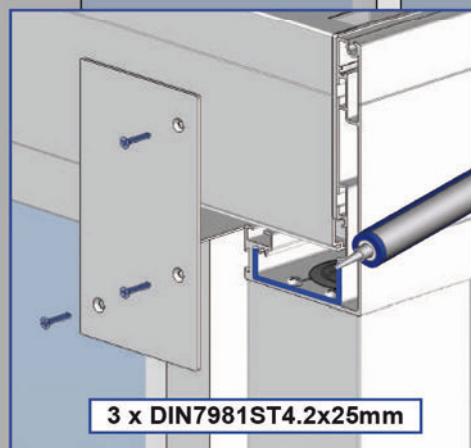
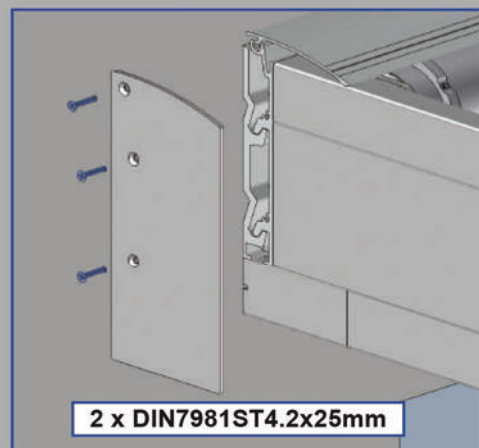

29 Pose des joues de finition côté moteur.

Idem pergola double travé.

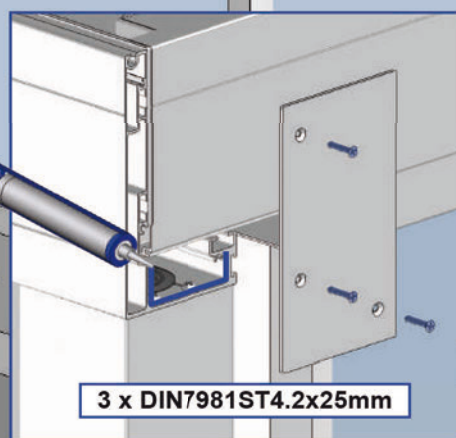
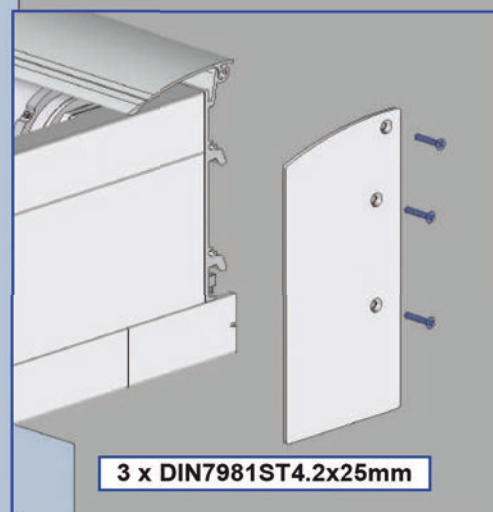

FIN DE LA POSE

Préparation du coffre avant. Pergola supérieure à 7m de large seulement.

Assemblage à réaliser sur tréteaux bois.

PS135EX
Prémonter en usine

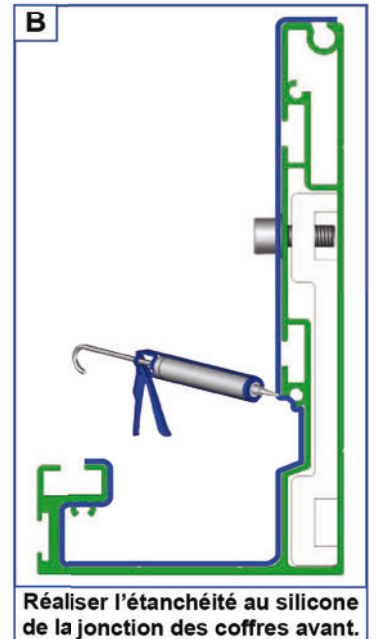
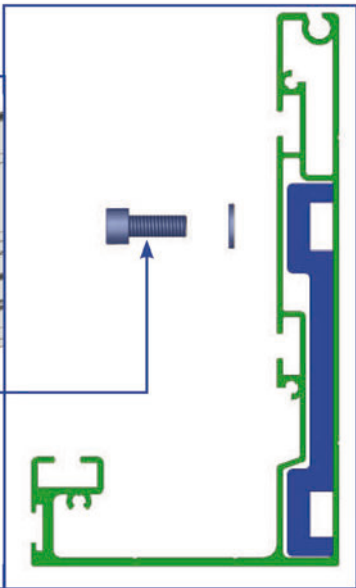
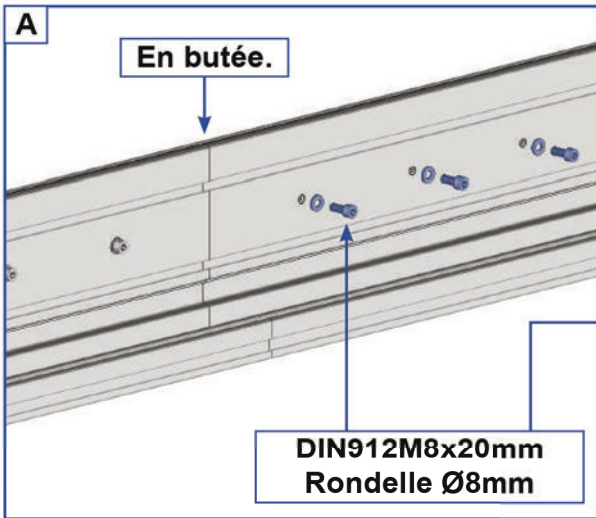
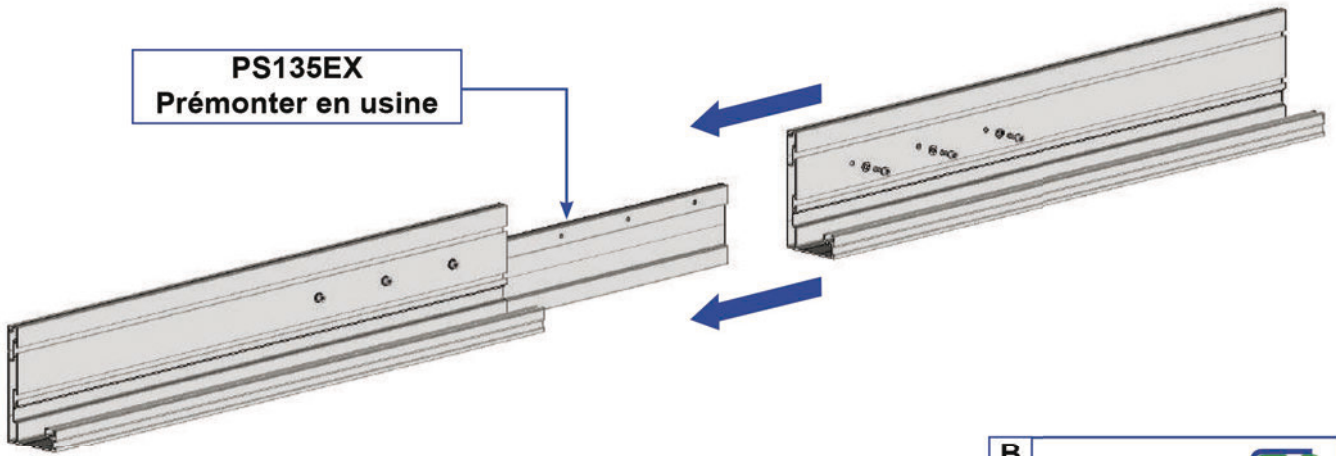

FAQ

1 - Mauvaise évacuation des eaux. Eau qui stagne dans les chevrons support de lames :

- Vérifier que la structure n'est pas en pente inversé. Démontez toutes les lames de la structure et mettez la structure de niveau.

2 - Eau qui coule le long des poteaux :

- Mauvaise étanchéité au niveau des joues de finition du coffre avant. Vérifier ou réaliser l'étanchéité entre les joues de finition du coffre avant et le coffre avant. Se référer au paragraphe 29 page 20.

3 - Fuite d'eau au niveau des lames :

- Mauvaise fermeture des lames. Régler la fin de course fermeture des lames. Se référer au paragraphe Réglage page 19.

4 - Les lames ne s'ouvrent pas :

- Assurez-vous que le moteur soit sous tension.
- Vérifier les branchements électriques. Attention couper le courant en cas de manipulation.
- Refaire la programmation de la télécommande.
- Vérifier l'équerrage de la structure.

5 - Lors de l'assemblage du cadre, les poteaux du coffre avant ne sont pas de niveau (90°) :

- Problème de perpendicularité. Mettre de niveau les chevrons support de lames ou réaliser un calage des platines de fixation au sol.

6 - Un ruban de LED reste allumé continuellement :

- Vérifier le passage du câble au niveau du PBO47. Contrôler s'il le câble de LED n'est pas dénudé et en contact avec le PBO47. Attention couper le courant en cas de manipulation.

7 - Un ruban de LED éclaire moins que les autres ou une LED reste allumée en milieu de ruban :

- Disfonctionnement du ruban de LED. Remplacer le ruban de LED.

8 - Un jour apparaît entre le profil de recouvrement et la première lame :

- Phénomène normal dû à la flexion de la première lame. Ce phénomène n'engendre pas de fuite.

12 - Condensation sous les lames :

- Phénomène dû à un gros changement de température extérieure importante. Ce phénomène naturel ne remet pas en cause la qualité de la pergola bioclimatique.

Conseils d'entretien de la pergola à lames.

Une pergola à lames est soumise à de nombreuses contraintes : humidité, air salin, contrainte de poids, vent...

Nous vous recommandons donc :

- ▶ **de vérifier** le serrage des vis après installation, puis régulièrement : en début et fin de saison.
- ▶ **de nettoyer** l'armature en début et fin de saison. Attention, ne pas utiliser de produit détergent.

Ne pas ouvrir votre pergola en cas de :



Étanchéité du produit en cas de pluie

Ouvrir votre pergola en cas de :



Forte chute de neige:
S'il neige pendant votre absence retirer un maximum de neige avant l'ouverture des lames.



Vent :
Ouvrir les lames de la pergola pour un vent supérieur à 140Km/h.

Nomenclature simple travée

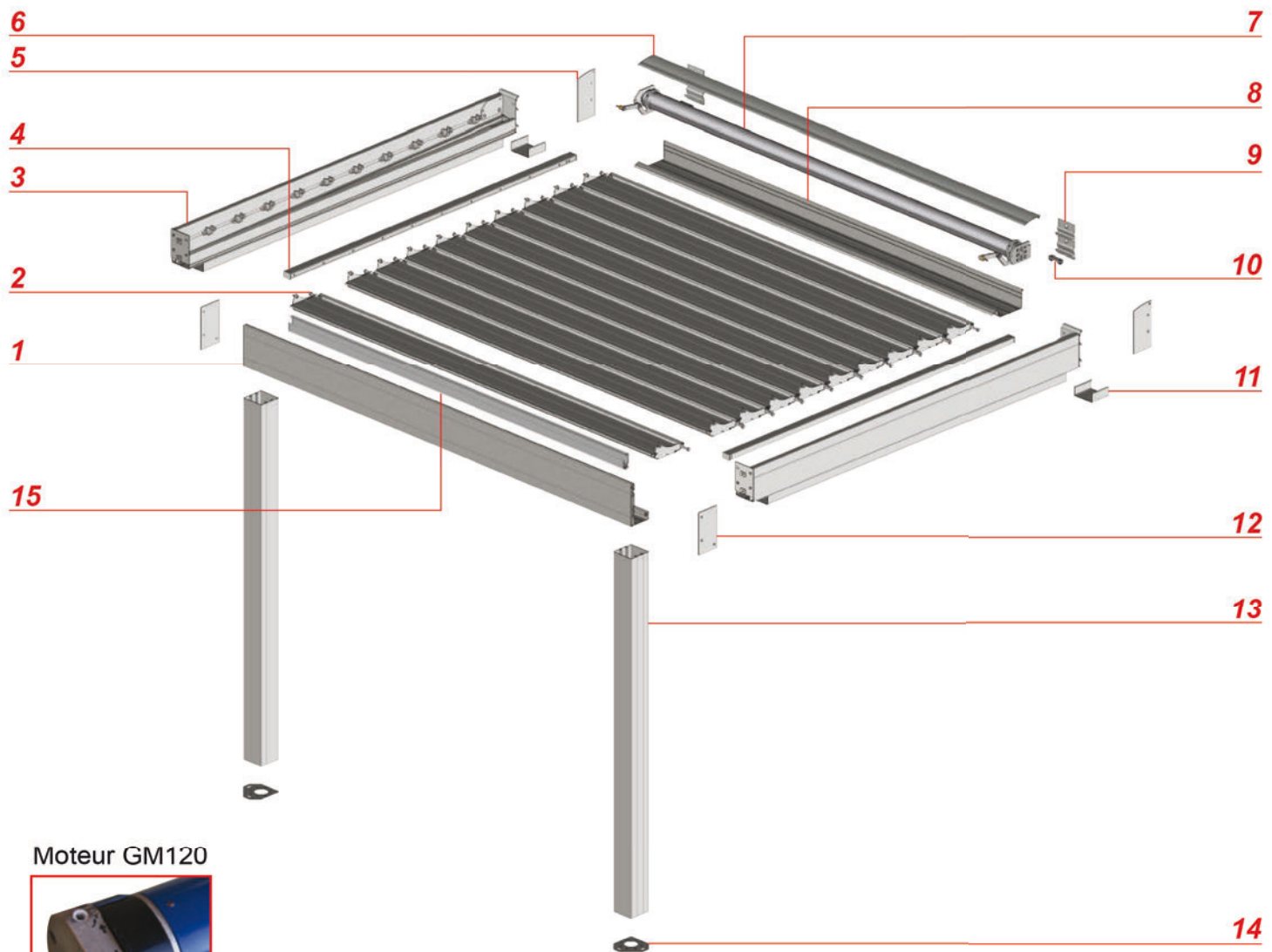

Moteur GM120



Repère	Références	Désignation
1	PBSO45	Profil coffre avant
2	PBSO43	Profil lame
3	PBSO4104M	Ensemble support de lame
4	PBSO42	Profil de manoeuvre
5	JBSO46	Joue de finition
6	PPV20	Capot de finition
7	TO78GP	Ensemble tube d'enroulement
8	PBSO4002	Profil de sous face
9	S21002	Support de fixation mural
10	PLP6962M00D	Plaquette de verrouillage
11	CELUX03	Porfil de sous face ensemble support de lame
12	JBSO45	Joue de finition coffre avant
13	PA29	Profil poteau
14	ST38	Platine de fixation au sol
15	PBSO47	Profil de finition coffre avant

Nomenclature double travée

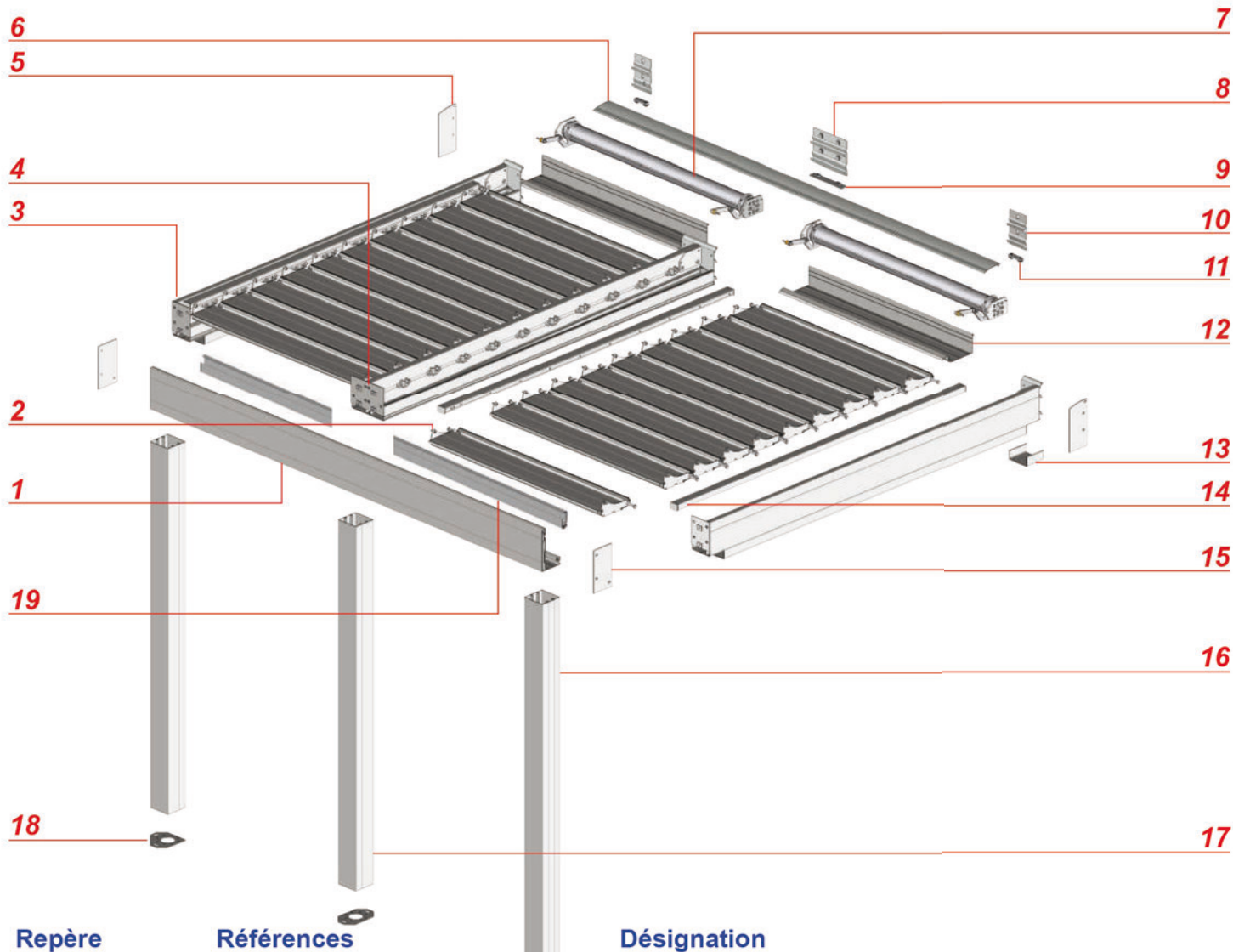

Repère	Références	Désignation
1	PBSO45	Profil coffre avant
2	PBSO43	Profil lame
3	PBSO4104M	Ensemble support de lame
4	PBSO4105M	Ensemble support de lame double
5	JBSO46	Joue de finition
6	PPV20	Capot de finition
7	TO78GP	Ensemble tube d'enroulement
8	S21001	Support de fixation mural large
9	EBBSO46	Plaquette de verrouillage support large
10	S21006	Support de fixation mural
11	PLP6962M00D	Plaquette de verrouillage
12	PBSO4002	Profil de sous face
13	CELUX03	Porfil de sous face ensemble support de lame
14	PBSO42	Profil de manoeuvre
15	JBSO45	Joue de finition coffre avant
16	PA29	Profil poteau
17	ST3802	Platine de fixation au sol 180°
18	ST38	Platine de fixation au sol
19	PBSO47	Profil de finition coffre avant

Section écartée

Chevron support de lame

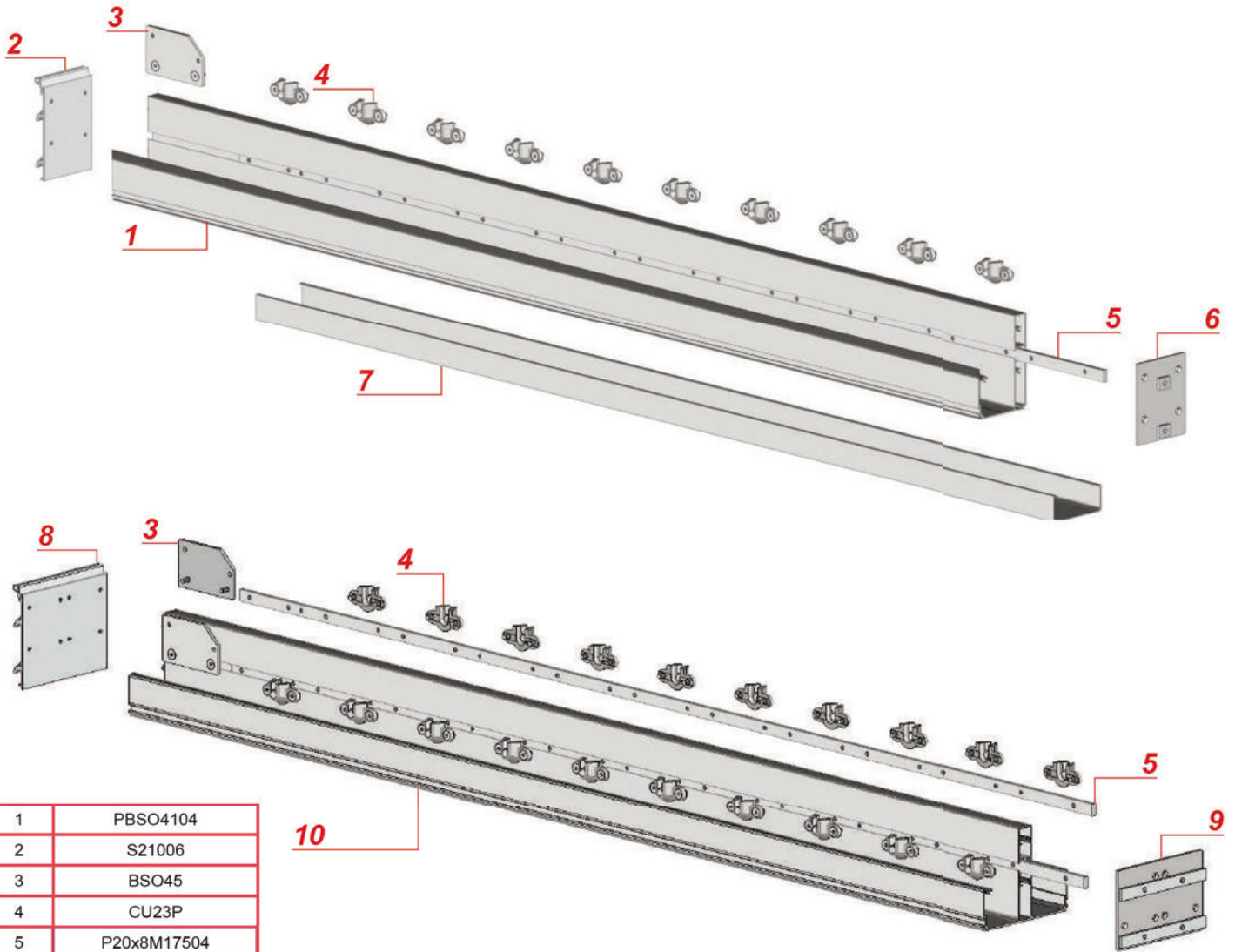

1	PBSO4104
2	S21006
3	BSO45
4	CU23P
5	P20x8M17504
6	BSO4104
7	CELUX03
8	S21007
9	BSO4105
10	PBSO4105

Profil de manœuvre

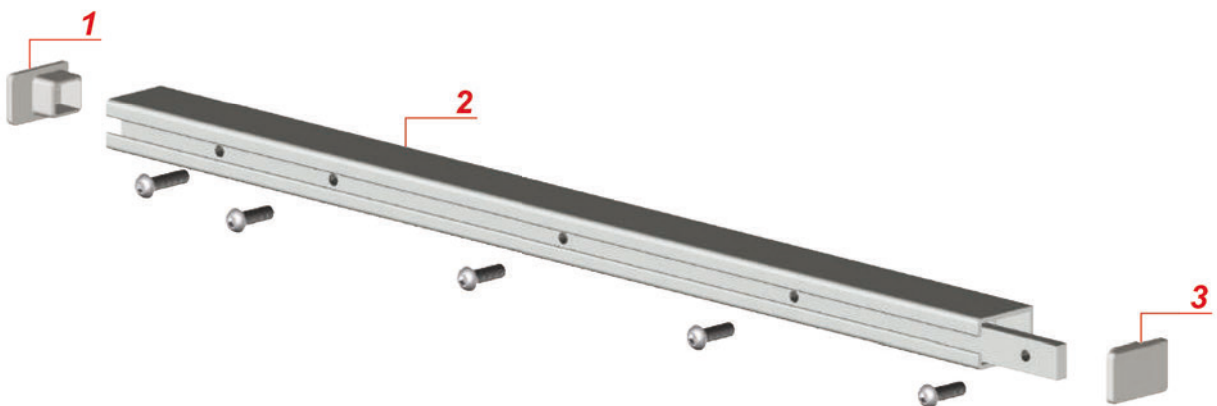

1	EBBSO42P
2	P20X8
3	FUMBSO02

Lames



1	EBBSO43
2	PBSO43

Manœuvre

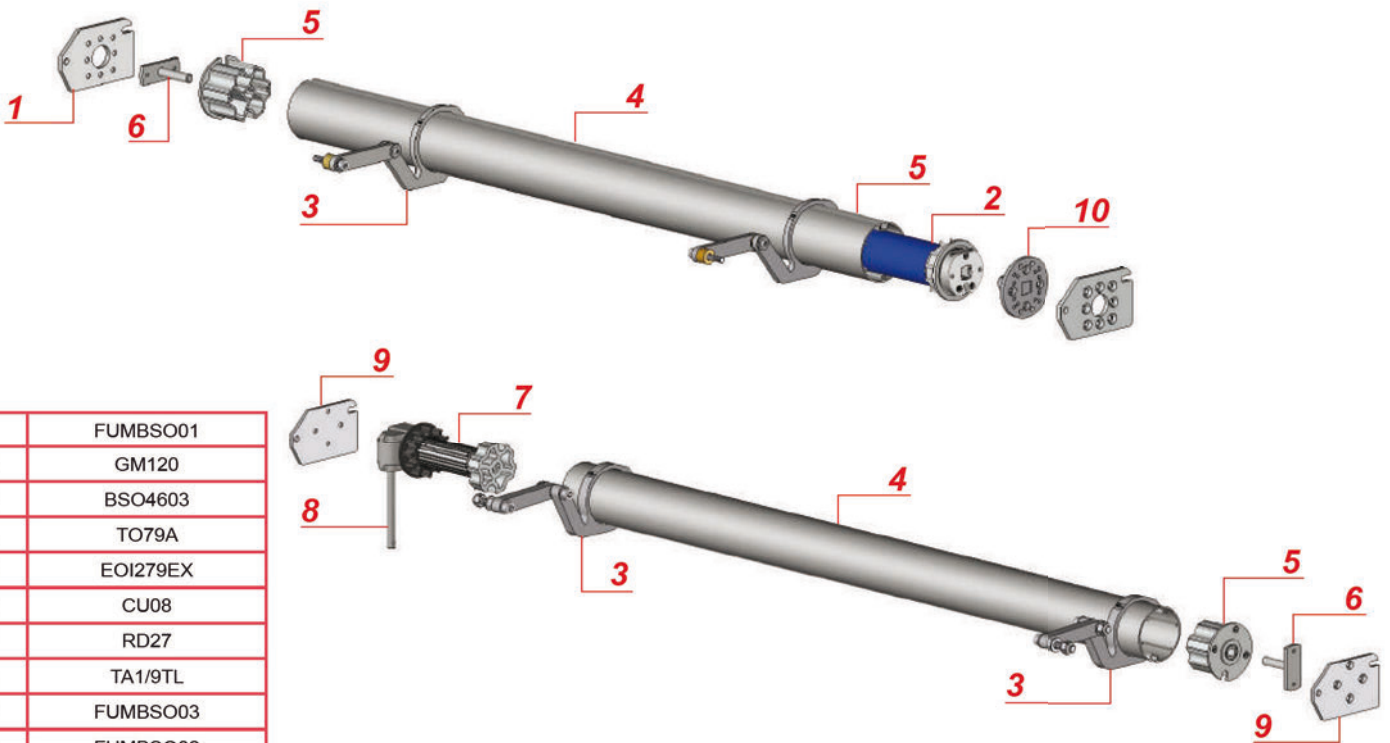

1	FUMBSO01
2	GM120
3	BSO4603
4	TO79A
5	EOI279EX
6	CU08
7	RD27
8	TA1/9TL
9	FUMBSO03
10	FUMBSO02

Accessoires option LED



TRFOLEDBSO
3 sorties

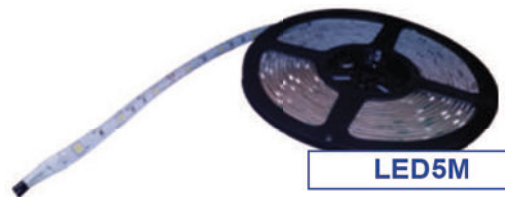

LED5M



TRFOLEDCOF
1 sortie



ATC313
5 x LED5M



PLP10104M00P

Garantie

► Durée

La durée de garantie (mécanisme, traitement de surface) est consentie pour une durée de 5 ans. Le moteur et l'ensemble de l'automatisme, ruban de LED et accessoires LED sont garantis 2 ans. Au delà de cette période de garantie, ces pièces sont payantes.



La période de garantie court à compter de la date d'achat du produit (date mentionnée sur la preuve d'achat - ticket de caisse ou facture).

La garantie ne s'applique que sur présentation de la preuve d'achat.

L'application de la garantie n'a pas pour effet de prolonger sa durée.

► Modalité d'application de la garantie

La garantie couvre tous problèmes rencontrés dans l'utilisation du produit pour tous événements prévus et non exclus par la garantie commerciale et ce dans la limite de la durée de garantie.

Pour faire l'objet d'un accord de prise en charge sous garantie, le produit doit avoir été installé conformément aux règles de l'art et n'avoir fait l'objet d'aucune utilisation anormale telle que :

- Entretien insuffisant ou non conforme aux préconisations ci-jointe «Nettoyage et Entretien»
- Utilisation des produits de nettoyage corrosifs ou abrasifs
- Choc, casse ou fausse Manœuvre
- Endommagement par des corps étrangers (sables, limailles, etc.)
- Endommagement suite au raccordement à une ligne électrique non-conforme

Cette liste n'étant pas exhaustive, pour connaître la liste des incidents «susceptibles de déclencher la garantie» et ceux «excluant la garantie» veuillez consulter les encarts ci-dessous.

La garantie est limitée à la remise en état ou au remplacement de la pièce reconnue défectueuse ou responsable du mauvais fonctionnement de l'appareil, par une pièce identique.

La garantie ne couvre, en aucun cas, les frais de déplacement et les dommages directs et indirects. Elle ne prend également pas en charge les frais de dépose et repose du produit objet de la demande de garantie excepté dans le cadre de la mise en oeuvre de la garantie légale des vices cachés.

Incident susceptibles de déclencher la Garantie

Défauts constatés	Type d'incidents	Commentaires
Général	- Pièces défectueuses.	
	- Moteur défectueux.....	Cas où le dysfonctionnement proviendrait d'un défaut de fabrication.
	- Automatisme défectueux.....	Télécommande, récepteur automatisme, capteur vent, capteur vent soleil
	- Défauts de matière.....	Bavures, manque de matière, fissures, craquelures, déformations.
	- Défauts de finition.....	Défauts de laquage, teintes.

Expédition pièces détachées :

- 72h après réception dans nos locaux pour les moteurs et automatismes.
- 72h pour expédition autres pièces détachées. (hors armature générale).
- Les réexpéditions sont à la charge de l'usine de fabrication
- Les produits seront expédiés à la charge du client et vous seront retournés gratuitement.

Causes d'exclusion de la Garantie

Défauts constatés	Type d'incidents	Commentaires
Général	- Composants défectueux.....	Suite à une installation ou une utilisation non-conforme
	- Produits soudés ou bradés.	
	- Usure normale du brise soleil.....	Salissures, dégradation liées à différents facteurs de pollutions.
	- Tout litige de choc.....	Rayures, manque de pièces, salissures, accros et déchirures de l'acquisition d'un produit sans son emballage d'origine
	- Les dégradations.....	Liées à toute négligence, vandalisme, chute d'objet, brûlures quelconques, vent violents, nettoyage avec un produit non conforme.
	- Produit modifiés.....	Adjonction ou remplacement de pièces autres que celles vendues par l'usine de fabrication
	- Utilisation professionnelle du store.	
	- Produits stockés en milieu humide....	Détérioration possible du moteur.
Réglages	- Réglages de fin de course, d'inclinaison ou tout autre réglage.	